

IBM

@server

iSeries

Ajout d'une unité amovible dans l'unité centrale 830, 840,
870 ou 890 et dans l'unité d'extension
5074, 5079, 5094 ou 5095

Version 5





@server

iSeries

Ajout d'une unité amovible dans l'unité centrale 830, 840,
870 ou 890 et dans l'unité d'extension
5074, 5079, 5094 ou 5095

Version 5

Première édition – novembre 2002

LE PRESENT DOCUMENT EST LIVRE "EN L'ETAT". IBM DECLINE TOUTE RESPONSABILITE, EXPRESSE OU IMPLICITE, RELATIVE AUX INFORMATIONS QUI Y SONT CONTENUES, Y COMPRIS EN CE QUI CONCERNE LES GARANTIES DE QUALITE MARCHANDE OU D'ADAPTATION A VOS BESOINS. Certaines juridictions n'autorisent pas l'exclusion des garanties implicites, auquel cas l'exclusion ci-dessus ne vous sera pas applicable.

Ce document est mis à jour périodiquement. Chaque nouvelle édition inclut les mises à jour. Les informations qui y sont fournies sont susceptibles d'être modifiées avant que les produits décrits ne deviennent eux-mêmes disponibles. En outre, il peut contenir des informations ou des références concernant certains produits, logiciels ou services non annoncés dans ce pays. Cela ne signifie cependant pas qu'ils y seront annoncés.

Pour plus de détails, pour toute demande d'ordre technique, ou pour obtenir des exemplaires de documents IBM, référez-vous aux documents d'annonce disponibles dans votre pays, ou adressez-vous à votre partenaire commercial.

Vous pouvez également consulter les serveurs Internet suivants :

- <http://www.fr.ibm.com> (serveur IBM en France)
- <http://www.can.ibm.com> (serveur IBM au Canada)
- <http://www.ibm.com> (serveur IBM aux Etats-Unis)

*Compagnie IBM France
Direction Qualité
Tour Descartes
92066 Paris-La Défense Cedex 50*

© Copyright IBM France 2002. Tous droits réservés.

© **Copyright International Business Machines Corporation 2000, 2003. All rights reserved.**

Installation d'une unité amovible

Vous pouvez installer l'unité amovible vous-même. L'installation du matériel dure environ une heure. Cependant, si vous ne souhaitez pas procéder vous-même à cette installation, vous pouvez faire appel à IBM ou à un distributeur agréé (service facturé).

Prévoyez du temps supplémentaire pour l'exécution des travaux, la sauvegarde et l'IPL du système et la vérification de votre configuration matérielle.

Les instructions ci-après vous permettent d'effectuer les opérations suivantes :

- Retrait du panneau avant de l'unité d'extension.
- Installation de nouveaux composants matériel.
- Mise en place du panneau.
- IPL du système d'exploitation, si vous effectuez une installation hors tension.
- Vérification de la nouvelle configuration matérielle.

Avant de commencer

Avant de procéder à l'installation de l'unité amovible, suivez les instructions ci-après.

- Assurez-vous que vous possédez une sauvegarde récente de votre système d'exploitation et de vos logiciels sous licence, effectuée après la dernière application de PTF.
- Prenez quelques minutes pour vous familiariser avec ces instructions.
- Si certains éléments sont incorrects, manquants ou visiblement endommagés, adressez-vous à l'un des points de contacts suivants :
 - Distributeur agréé
 - IBM :
 - Numéro de téléphone : 0 801 TEL IBM (0 801 83 54 26)
 - Numéro de télécopie : 0 801 FAX IBM (0 801 32 94 26)
 - Site Internet : ibmrep@fr.ibm.com
 - Au Canada, composez le 1-905-316-5000.
- Déterminez s'il existe des PTF préalables à l'installation du nouveau dispositif. Accédez au site Web suivant :
<http://www-912.ibm.com/supporthome.nsf/document/10000051>
 1. Sélectionnez **All Documents**.
 2. Sélectionnez **Collapse**.
 3. Sélectionnez **General Information**.
 4. Sélectionnez **Offerings**.
 5. Sélectionnez **Feature Prerequisites**.
 6. Sélectionnez **Customer Install Features Prerequisites**.
 7. Recherchez le numéro du dispositif que vous souhaitez installer et l'édition de l'OS/400, puis vérifiez s'il existe ou non des conditions préalables à cette installation.

Installation des unités amovibles

Cette procédure décrit les étapes nécessaires à l'installation d'une unité amovible dans votre unité d'extension. Elle vous fournira les indications qui vous permettront de décider si vous allez effectuer une installation avec l'unité amovible sous tension ou hors tension.

Si vous rencontrez des difficultés durant l'installation, prenez contact avec votre distributeur agréé ou votre prestataire de maintenance.

- ___ 1. Votre unité centrale est-elle hors tension ?
 - ___ **Non** : Passez à l'étape suivante.
 - ___ **Oui** : Passez à l'étape 4 à la page 6.
- ___ 2. Ouvrez le panneau avant **A** (figure 1, 5074, 5094, 5095, 830, 840, 870 ou 890 ; figure 2 à la page 3, 5079 ou 5294).
- ___ 3. Utilisez le loquet **B** pour retirer le panneau.

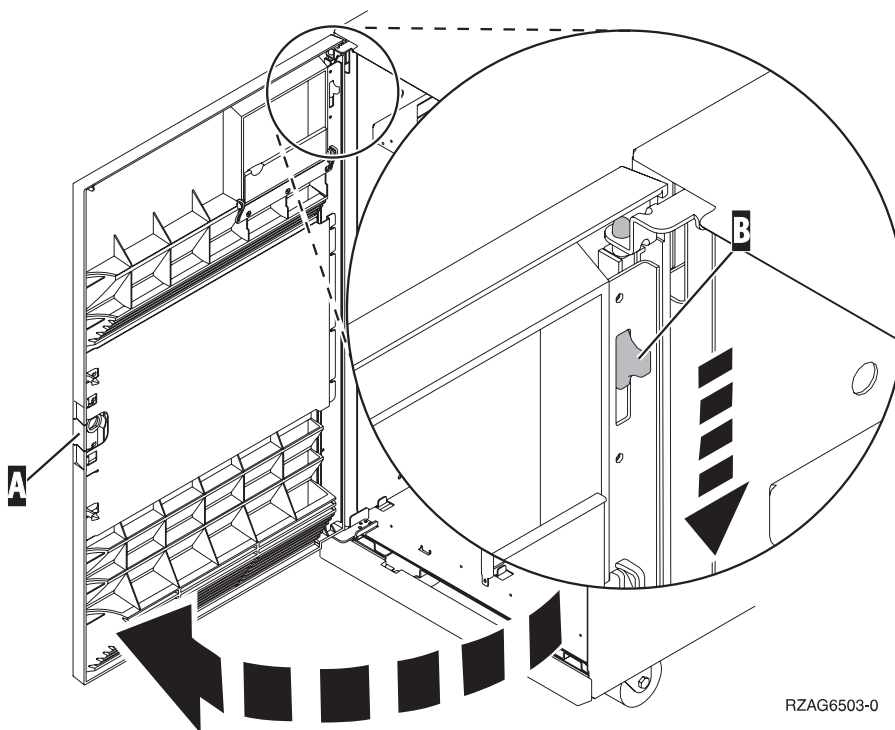

Figure 1. Ouverture du panneau avant (5074, 5094, 5095, 830, 840, 870, 890)

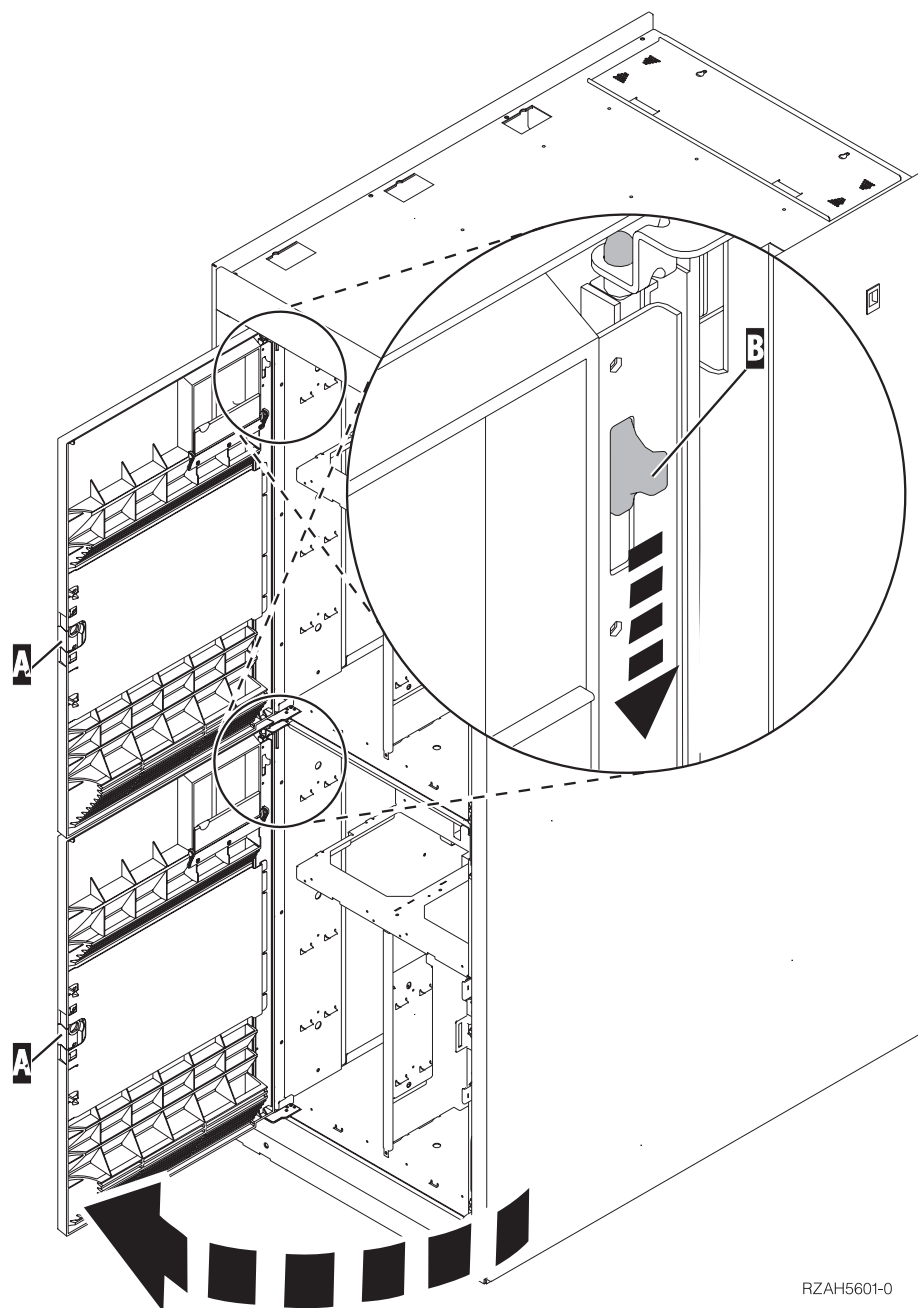

Figure 2. Ouverture du panneau avant (5079)

- ___ 4. Fixez le bracelet de protection jetable afin d'éviter que l'électricité statique n'endommage une unité. La partie adhésive du bracelet doit être fixée sur une surface non peinte.

Remarques :

- a. Respectez les mêmes précautions que celles qui s'appliquent sans bracelet de protection. Le bracelet de protection jetable (référence 2209) sert à éviter la formation d'électricité statique. Il n'a aucune influence sur les risques d'électrocution lors de l'utilisation ou de la manipulation d'appareils électriques.
- b. Déroulez le bracelet et retirez le film de protection des languettes de cuivre à son extrémité.

- c. Fixez les languettes de cuivre à une surface métallique à **nu et non peinte** du cadre de l'unité centrale (mise à la terre).
- ___ 5. Lisez attentivement les instructions de la section «Procédure d'installation avec l'unité centrale sous tension» avant de commencer. Si vous ne vous sentez pas à l'aise avec cette procédure, passez à la section «Procédure d'installation avec l'unité centrale hors tension» à la page 6.

Procédure d'installation avec l'unité centrale sous tension

Suivez les étapes ci-après pour procéder à une installation sous tension.

Avertissement : Si vous ne suivez pas ces instructions, vous risquez d'endommager la nouvelle unité amovible ou l'unité centrale et de perdre des données.

- ___ 1. Si ce n'est pas déjà fait, connectez-vous via le **droit sur les outils de maintenance**.
- ___ 2. A partir d'une ligne de commande iSeries, tapez **strsst**. Appuyez sur Entrée.
- ___ 3. Tapez **votre ID utilisateur et votre mot de passe pour les outils de maintenance** à l'écran *System Service Tools (SST) Sign On*. Appuyez sur Entrée.
- ___ 4. A l'écran *System Service Tools (SST)*, choisissez l'option **Start a service tool**. Appuyez sur Entrée.
- ___ 5. A l'écran *Start a Service Tool*, choisissez l'option **Hardware service manager**. Appuyez sur Entrée.
- ___ 6. A l'écran *Hardware Service Manager*, choisissez l'option **Packaging hardware resources (system, frames, cards...)** . Appuyez sur Entrée.
- ___ 7. A l'écran *Packaging Hardware Resources*, repérez l'unité d'extension dans laquelle vous allez installer l'unité amovible.
- ___ 8. Examinez ensuite la valeur de l'invite *Frame ID* (ID châssis). (Cet ID figure également sur la partie avant de chaque unité d'extension.)
- ___ 9. Notez ici la valeur de l'invite *Frame ID* :_____ .
- ___ 10. Reportez-vous à l'étiquette située à l'intérieur du panneau avant de l'unité d'extension indiquée à l'étape 9. Repérez l'emplacement où vous allez installer l'unité amovible.
- ___ 11. Notez ici la valeur indiquée dans la colonne *Phys* associée à votre unité :_____ . Cette valeur correspond à l'emplacement de l'unité (Device Position).
- ___ 12. Revenez au menu *Hardware Service Manager* en appuyant une fois sur la touche **F3**.
- ___ 13. A l'écran *Hardware Service Manager*, choisissez l'option **Device Concurrent Maintenance**. Appuyez sur Entrée.
- ___ 14. A l'invite *Specify either Physical Location or Resource Name*, indiquez :
 - a. La valeur déterminée à l'étape 9 pour l'ID châssis (Frame ID).
 - b. L'emplacement physique déterminé à l'étape 11 pour l'emplacement (Position).
- ___ 15. Retirez le panneau obturateur de l'unité amovible à l'emplacement où vous allez installer la nouvelle unité.

- __ 16. **Avertissement :** Les unités amovibles sont fragiles. Manipulez-les avec précaution.
Veillez à utiliser le bracelet. Enroulez une extrémité du bracelet autour de votre poignet et fixez l'autre extrémité à l'unité d'extension.
- __ 17. Repérez le carton contenant la nouvelle unité amovible et retirez cette dernière de son emballage antistatique.
- __ 18. Avant d'installer l'unité amovible dans l'unité d'extension, tirez les leviers vers vous.
- __ 19. Maintenez l'unité avec le bouton dans l'angle supérieur droit pour les unités de bande et dans l'angle inférieur droit pour les unités de CD-ROM. Ne la tenez pas par le levier.
- __ 20. Introduisez à moitié l'unité amovible dans l'emplacement choisi en la maintenant par le dessous, comme indiqué à la figure 3. Ne la poussez pas plus loin.
- __ 21. A l'invite *Specify action as*, choisissez l'option **Install device**.
- __ 22. A l'invite *Enter a time value between 00 and 19*, indiquez **01** pour une minute.
- __ 23. Appuyez sur Entrée.

Remarque : Examinez le voyant situé à droite des unités amovibles. S'il s'allume et commence à clignoter rapidement, vous avez neuf secondes pour introduire l'unité amovible.

- __ 24. Lorsque le voyant commence à clignoter, faites glisser l'unité amovible jusqu'à ce qu'elle soit correctement positionnée. Poussez simultanément les deux leviers afin que l'unité amovible soit correctement maintenue en place.

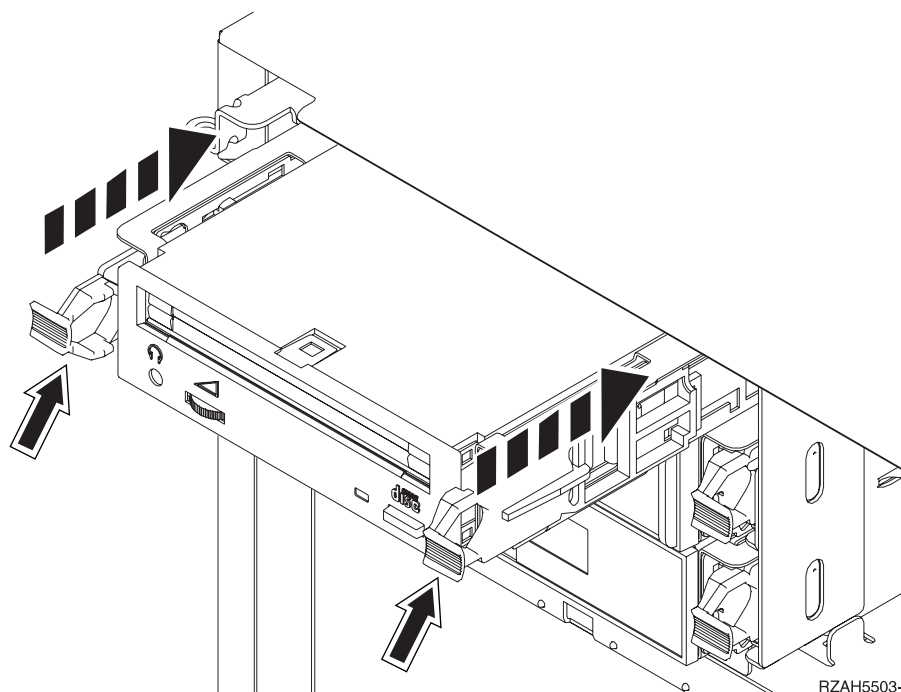

Figure 3. Installation de l'unité amovible

- __ 25. Le voyant vert s'arrête de clignoter et reste allumé lorsque l'unité est correctement installée.

- ___ 26. Revenez à la console et attendez que l'écran *Concurrent Maintenance Results* s'affiche.
Appuyez sur Entrée.
- ___ 27. A l'écran *Hardware Service Manager*, choisissez l'option **Packaging hardware resources (system, frames, cards...)** .
Appuyez sur Entrée.
- ___ 28. A l'écran *Packaging Hardware Resources*, indiquez **9** dans la colonne *Opt* en regard de l'unité d'extension contenant la nouvelle unité amovible.
Appuyez sur Entrée.
- ___ 29. Les invites *Description* et *Device Type-Model* s'affichent ainsi que l'emplacement où est installée la nouvelle unité amovible.
- ___ 30. Appuyez sur la touche **F3** pour retourner à l'écran *Hardware Service Manager*.
- ___ 31. A l'écran *Hardware Service Manager*, appuyez sur la touche **F6** pour imprimer la liste de configuration (si vous disposez d'une imprimante). Un responsable de la maintenance ou vous-même pourrez vous y reporter ultérieurement.
- ___ 32. Remettez en place le panneau avant de l'unité d'extension.
- ___ 33. Pour revenir au menu principal, appuyez deux fois sur la touche **F12**, puis sur Entrée.
- ___ 34. L'installation du dispositif est terminée.

Procédure d'installation avec l'unité centrale hors tension

- ___ 1. Si votre unité centrale est dotée de partitions logiques, consultez l'*iSeries Information Center*. Accédez à la rubrique relative à la gestion de partitions logiques de l'*iSeries Information Center* pour consulter les instructions relatives à la mise hors tension pour ce type d'unité.
- ___ 2. Assurez-vous que tous les travaux sont terminés.
- ___ 3. Tapez **pwrdownsys *immed** lorsque tous les travaux sont terminés. Appuyez sur Entrée.
- ___ 4. Lorsque l'iSeries est hors tension, débranchez tous les cordons d'alimentation (des imprimantes et des écrans, par exemple) des socles de prises de courant.
- ___ 5. Débranchez le cordon d'alimentation de l'unité centrale du socle de prise de courant.
- ___ 6. Débranchez le cordon d'alimentation de l'unité d'extension du socle de prise de courant.
- ___ 7. Ouvrez le panneau avant **A** (figure 1 à la page 2, 5074, 5094, 5095, 830, 840, 870, 890 ; figure 2 à la page 3, 5079 ou 5294).
- ___ 8. Si nécessaire, utilisez le loquet **B** pour retirer le panneau avant (figure 1 à la page 2, 5074, 5094, 5095, 830, 840, 870, 890 ; figure 2 à la page 3, 5079 ou 5294).
- ___ 9. **Avertissement :** Les unités amovibles sont fragiles. Manipulez-les avec précaution.
Veillez à utiliser le bracelet. Enroulez une extrémité du bracelet autour de votre poignet et fixez l'autre extrémité à l'unité centrale.
- ___ 10. Retirez le panneau obturateur de l'unité amovible à l'emplacement où vous allez installer la nouvelle unité.
- ___ 11. Repérez le carton contenant la nouvelle unité et retirez cette dernière de son emballage antistatique.

- ___ 12. Maintenez l'unité en position verticale et tirez vers vous les deux leviers situés de chaque côté de l'unité.
- ___ 13. Maintenez l'unité avec le bouton dans l'angle supérieur droit pour les unités de bande et dans l'angle inférieur droit pour les unités de CD-ROM. Ne la tenez pas par les leviers.
- ___ 14. Alignez l'unité sur l'emplacement où vous avez retiré le panneau obturateur, comme indiqué à la figure 4.
- ___ 15. Faites glisser l'unité dans l'unité d'extension jusqu'à ce qu'elle se **bloque**.
- ___ 16. Poussez simultanément les deux leviers afin que l'unité amovible soit correctement maintenue en place.

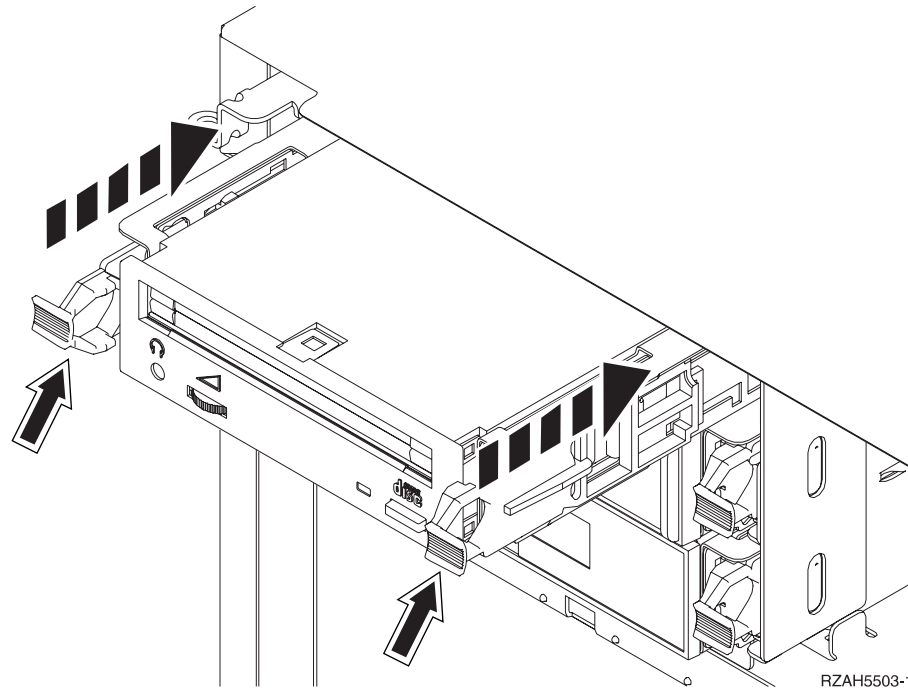

Figure 4. Installation de l'unité amovible

- ___ 17. Devez-vous installer d'autres unités ?
 - ___ **Non** : Passez à l'étape suivante.
 - ___ **Oui** : Si vous devez installer une autre unité (par exemple, unité de bande ou unité de CD-ROM), reportez-vous aux instructions qui l'accompagnent.
- ___ 18. Mettez en place le panneau avant.

DANGER

Un mauvais câblage du socle de prise de courant peut provoquer une mise sous tension dangereuse des parties métalliques du système ou des unités qui lui sont raccordées. Il appartient au client de s'assurer que le socle de prise de courant est correctement câblé et mis à la terre afin d'éviter tout risque de choc électrique. (RSFTD201)

- ___ 19. Branchez l'unité centrale et la console de l'unité centrale. Branchez tous les éléments que vous avez éventuellement déconnectés (par exemple, imprimantes et écrans).

- __ 20. Mettez sous tension toutes les unités reliées (écrans et imprimantes, par exemple).
- __ 21. Examinez la fenêtre Fonction/Données sur le panneau de commande.
- __ 22. Les caractères **01 B V=S**, avec l'indicateur de mode Normal (**OK**) allumé, s'affichent dans la fenêtre Fonctions/Données ?
 - __ **Oui** : Passez à l'étape suivante.
 - __ **Non** : Procédez comme suit :
 - __ a. Appuyez sur le bouton de sélection de mode jusqu'à ce que le voyant (représentant une petite main) du mode Manuel s'allume.
 - __ b. Appuyez sur les boutons de sélection (flèche vers le haut ou vers le bas) jusqu'à ce que **02** s'affiche dans la fenêtre Fonction/Données.
 - __ c. Appuyez sur le bouton Entrée du panneau de commande.
 - __ d. Appuyez sur les boutons de sélection (flèche vers le haut ou vers le bas) jusqu'à ce que **B** s'affiche dans la fenêtre Fonction/Données.
 - __ e. Appuyez sur le bouton Entrée du panneau de commande.
 - __ f. Appuyez sur les boutons de sélection (flèche vers le haut ou vers le bas) jusqu'à ce que **S** s'affiche dans la fenêtre Fonction/Données.
 - __ g. Appuyez sur le bouton Entrée du panneau de commande.
 - __ h. Appuyez sur le bouton de sélection de mode jusqu'à ce que le voyant Normal (**OK**) s'allume.
 - __ i. Appuyez sur les boutons de sélection (flèche vers le haut ou vers le bas) jusqu'à ce que **01** s'affiche dans la fenêtre Fonction/Données.
 - __ j. Appuyez sur le bouton Entrée du panneau de commande.
Les caractères **01 B V=S**, avec l'indicateur de mode Normal (**OK**) allumé, s'affichent dans la fenêtre Fonctions/Données. Si tel n'est pas le cas, reprenez les étapes 22a à 22j.
- __ 23. Mettez sous tension le poste de travail ou l'ordinateur personnel tenant lieu de console système.
- __ 24. Appuyez sur le bouton de mise sous tension de votre unité centrale.
- __ 25. Ouvrez une session sur l'unité centrale. Assurez-vous que vous disposez des droits nécessaires sur les outils de maintenance.
- __ 26. Pour vérifier la configuration de votre unité amovible, procédez comme suit :
 - __ a. A partir d'une ligne de commande, tapez **strsst**. Appuyez sur Entrée.
 - __ b. Tapez **votre ID utilisateur et votre mot de passe pour les outils de maintenance** à l'écran *System Service Tools (SST) Sign On*.
 - __ c. A l'écran *System Service Tools (SST)*, choisissez l'option **Start a service tool**.
Appuyez sur Entrée.
 - __ d. A l'écran *Start a Service Tool*, choisissez l'option **Hardware service manager**.
Appuyez sur Entrée.

- ___ e. A l'écran *Hardware Service Manager*, choisissez l'option **Packaging hardware resources (system, frames, cards...)** .
Appuyez sur Entrée.
- ___ f. A l'écran *Packaging Hardware Resources*, indiquez **9** dans la colonne *Opt* en regard de l'unité d'extension contenant la nouvelle unité amovible. Utilisez l'ID châssis qui figure également sur la partie avant de votre unité d'extension.
- ___ g. Les invites *Description* et *Device Type-Model* s'affichent ainsi que l'emplacement où est installée la nouvelle unité amovible.
- ___ h. Appuyez sur la touche **F3** pour retourner à l'écran *Hardware Service Manager*.
- ___ i. A l'écran *Hardware Service Manager*, appuyez sur la touche **F6** pour imprimer la liste de configuration (si vous disposez d'une imprimante). Un responsable de la maintenance ou vous-même pourrez vous y reporter ultérieurement.
- ___ j. Pour revenir au menu principal, appuyez deux fois sur la touche **F12**, puis sur Entrée.
- ___ k. L'installation de l'option est terminée.

IBM