

IBM

@server

iSeries 270, 810, 820 og 825

Vejledning i udskiftelige lagermedier

Version 5

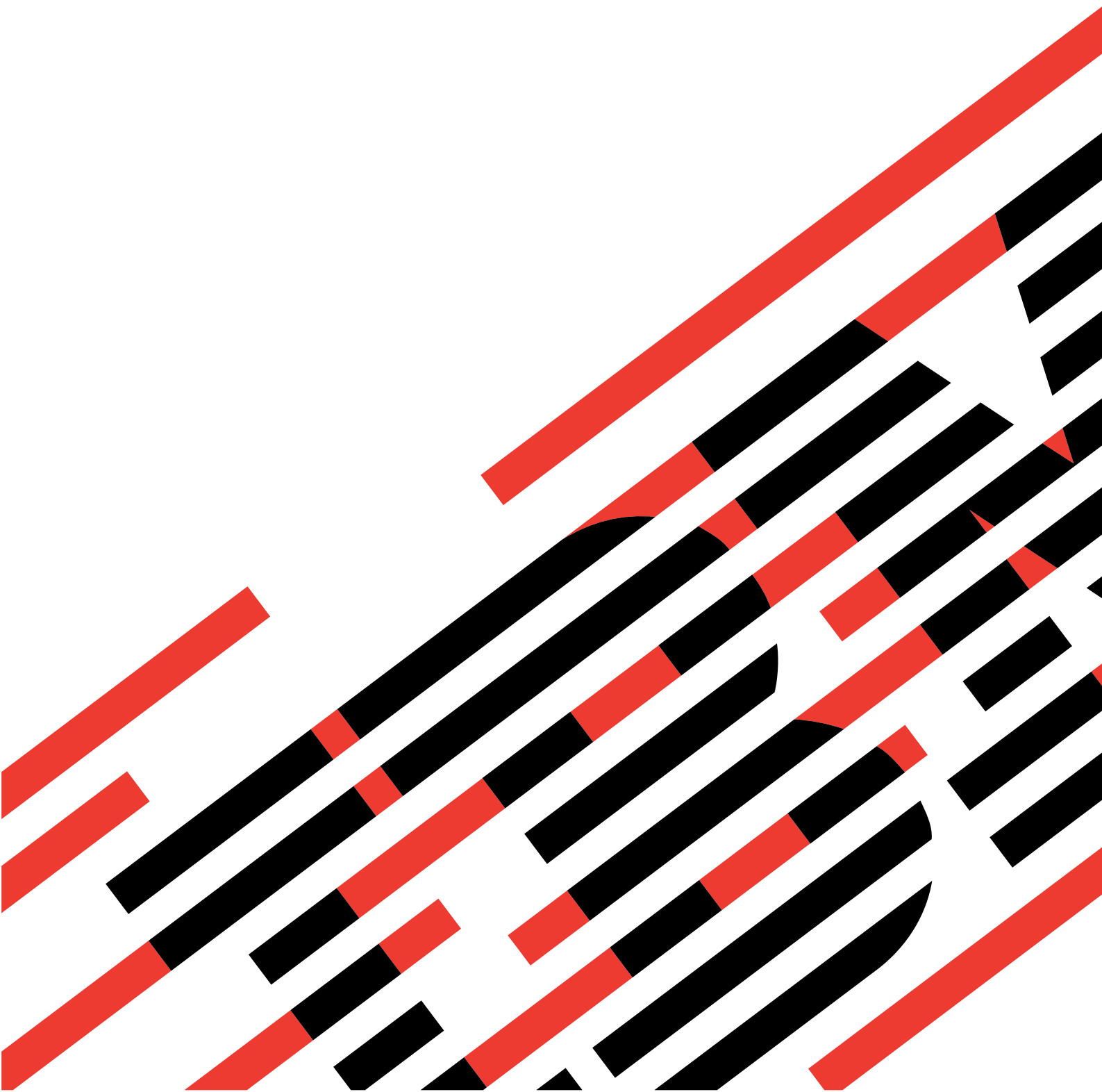



@server[®]

iSeries 270, 810, 820 og 825

Vejledning i udskiftelige lagermedier

Version 5

Kapitel 1. Installation af udskiftelige lagermedier i iSeries 270, 810 og 820

Du kan installere udskiftelige lagermedier i din iSeries-server. Det tager ca. en time at installere udstyret. Du kan også vælge ikke at installere udstyret selv. Kontakt IBM eller en autoriseret forhandler, som kan udføre installationen for dig mod betaling.

Du skal beregne ekstra tid til at afslutte job, sikkerhedskopiere systemet, udføre IPL og kontrollere hardwarekonfigurationen.

Vejledningen beskriver, hvordan du:

- Lukker systemenheden ned.
- Fjerner systemenhedens dæksler.
- Installerer det nye udstyr.
- Sætter dækslerne på igen.
- Foretager en IPL af styresystemet.
- Kontrollerer den nye hardwarekonfiguration.

Før du begynder:

- ___ 1. Sørg for, at du har en ny sikkerhedskopi af styresystemet og licensprogrammerne. Hvis styresystemet og licensprogrammerne er blevet sikkerhedskopieret, siden der sidst blev aktiveret PTF'er, kan den sikkerhedskopi bruges.
- ___ 2. Brug den nødvendige tid på at sætte dig ind i denne vejledning.
- ___ 3. Kontakt en af følgende, hvis du har modtaget forkert eller beskadiget udstyr, eller udstyr mangler:
 - Den autoriserede forhandler
 - IBM Rochester Manufacturing Automated Information Line (R-MAIL)
 - 1-507-253-5242
- ___ 4. Hvis du installerer ny hardware i logiske afsnit (partitioner), er det vigtigt, at du forstår, hvilke krav der stilles, og planlægger derefter. Læs om logiske afsnit (Logical partitions) i *Information Center*, og vend derefter tilbage til denne vejledning.
- ___ 5. Undersøg, om der er nogen PTF-forudsætninger, der skal være opfyldt, før du installerer den nye facilitet. Gå til følgende websted:
<http://www-912.ibm.com/supporthome.nsf/document/10000051>
 - a. Vælg **All Documents**.
 - b. Vælg **Collapse**.
 - c. Vælg **General Information**.
 - d. Vælg **Offerings**.
 - e. Vælg **Feature Prerequisites**.
 - f. Vælg **Customer Install Features Prerequisites**.
 - g. Find nummeret på den facilitet (feature), du vil installere, og OS/400-releasen, og kontrollér forudsætningerne.

Illustrationerne i denne vejledning ser muligvis ikke nøjagtigt ud som den server, du har. Installationen udføres imidlertid på samme måde.

Før du går i gang

- ___ 1. Er systemenheden en iSeries 825?
 - ___ **Nej:** Fortsæt med næste trin.
 - ___ **Ja:** Fortsæt med Kapitel 2, "Installation af udskiftelige lagermedier i iSeries 825", på side 7.
- ___ 2. Sørg for, at alle job på systemet er afsluttet.
- ___ 3. Luk systemet ned, når alle job er afsluttet. Det gør du ved at skrive **pwrdownsys *immed** på en kommandolinje og trykke på Enter.

Bemærk: Kontakt den autoriserede forhandler eller IBM's tekniske afdeling, hvis der opstår problemer med installationen.

- ___ 4. Når iSeries-systemenheden er lukket helt ned, skal du afbryde alle forbindelser mellem pc'erne og systemenheden. Sluk for alle enheder, f.eks. printere og skærme, der er tilsluttet systemenheden.
- ___ 5. Fjern alle netledninger fra stikkontakterne, f.eks. til printere og skærme.
- ___ 6. Tag netledningen til systemenheden ud af stikkontakten.
- ___ 7. Afmonter enhedens dæksler (se oplysningerne under "Enhedens dæksler" på side 17).
- ___ 8. **Fastgør beskyttelsesstroppen om håndledet for at undgå, at statisk elektricitet beskadiger udstyret.**  Vis video. Fastgør den selvklæbende del af foliet til en ikke-malet overflade.

Bemærkninger:

- a. Tag samme sikkerhedsforanstaltninger, som du ville tage, hvis du ikke havde stroppen om håndledet. Beskyttelsesstroppen 2209 Disposable Wrist Strap er beregnet til at forhindre statisk elektricitet. Den øger eller mindsker ikke risikoen for at få elektrisk stød, når du arbejder med elektrisk udstyr.
- b. Fjern beskyttelsesstrimlen fra kobberfoliet i enden, når du ruller stroppen ud.
- c. Fastgør kobberfoliet til en **fritliggende, ikke-malet** metaloverflade på enhedens ramme (elektrisk jordforbundet).

Installation af udskiftelige lagermedier

- ___ 1. Skal du udskifte et eksisterende lagermedie?
 - ___ **Ja:** Fortsæt med næste trin.
 - ___ **Nej:** Fortsæt med trin 6.
- ___ 2. Træk signalkablet (stort kabelstik) og strømforsyningskablet (lille kabelstik) ud bag på enheden.
- ___ 3. Træk de to blå låse, som låser enheden fast til systemenhedens ramme, fremad, indtil de stopper.
- ___ 4. Fjern enheden ved at lade den glide fremad og ud af systemenheden. Det kan eventuelt være nødvendigt at fjerne blænddækslet over kontrolpanelet.
- ___ 5. Fortsæt med trin 7.
- ___ 6. Fjern blænddækslet fra systemenheden.
- ___ 7. Find pakken med den nye, udskiftelige enhed, og tag enheden ud pakken.
- ___ 8. Skal du installere en optisk enhed?
 - ___ **Ja:** Fortsæt med næste trin.

- ___ **Nej:** Fortsæt med trin 10.
- ___ 9. Se eksemplet nedenfor, og indstil den optiske enheds adressejumper ved at gøre følgende:
 - ___ a. Placér en jumper omkring det første sæt ben.
 - ___ b. Placér en jumper omkring det fjerde sæt ben.

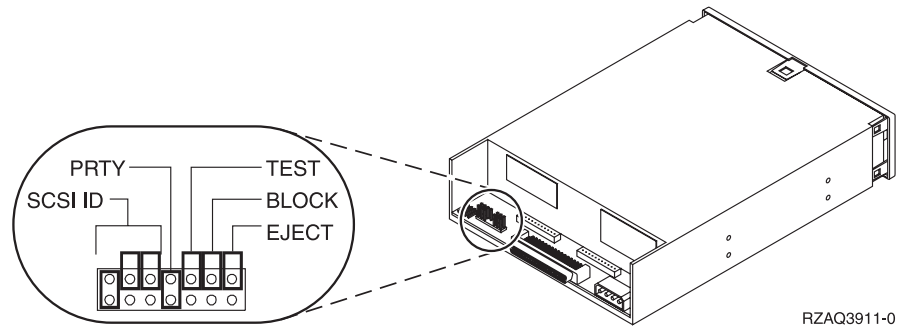

Figur 1. Placering af jumpere til optisk enhed

- ___ 10. Lad enheden glide forsigtigt på plads i systemenheden (figur 2 på side 4), til den flugter med systemenhedens ramme.
- ___ 11. Tryk de blå låse ind for at fastgøre enheden til systemenheden.
- ___ 12. Sæt strømforsyningskablet i det lille stik bag på båndstationen.
- ___ 13. Hvis du ikke skal udskifte en eksisterende udskiftelig lagermedieenhed, skal du fjerne båndet fra enden af kablet.
- ___ 14. Sæt signalkablet i det store stik bag på båndstationen.

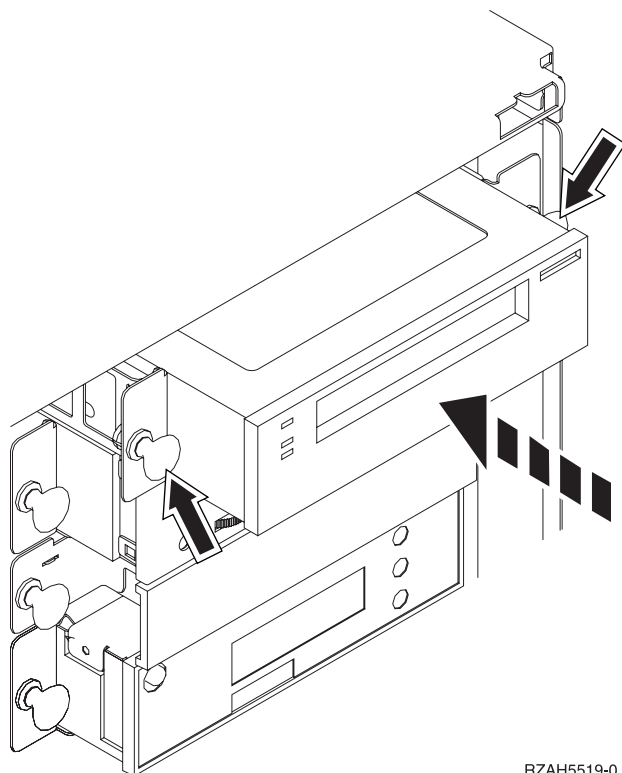

RZAH5519-0

Figur 2. Installation af udskiftelige medier

- ___ 15. Skal du installere en anden udskiftelig lagermedieenhed?
- ___ **Nej:** Fortsæt med næste trin.
 - ___ **Ja:** Gentag trinene 1 på side 2 til og med 14 på side 3.
- ___ 16. Skal du installere andre adapterkort eller enheder?
- ___ **Nej:** Fortsæt med næste trin.
 - ___ **Ja:** Hvis du skal installere en anden enhed, f.eks. en diskenhed, et adapterkort eller et RAM-kort, skal du følge den vejledning, som er leveret sammen med den pågældende enhed.
- ___ 17. Fortsæt med "Færdiggørelse af installationen"

Færdiggørelse af installationen

- ___ 1. Sæt systemenhedens sidedæksel på ved at rette de øverste og nederste tappe ind. Skub derefter dækslet fremad. Sørg for, at alle tappene passer ind i rillerne. Lad dækslet glide mod systemenhedens forside, indtil det ikke kan komme længere, og fastgør skruerne.
- ___ 2. Montér systemenhedens dæksler.
- ___ 3. **Fare!**

En forkert forbundet stikkontakt kan give livsfarlig elektrisk spænding på metaldele i systemet eller på enheder, der er tilsluttet systemet. Det er kundens ansvar at sikre, at stikkontakten er korrekt forbundet til jord. (RSFTD201)

Sæt netledningen fra følgende enheder i en stikkontakt:

- Systemenheden
- Systemkonsollen.

- ___ 4. Tilslut alle tilknyttede enheder, f.eks. printere og skærme, og tænd for dem.
- ___ 5. Er systemenheden en 270, 810 eller 820?
 - ___ **270 eller 810:** Fortsæt med næste trin.
 - ___ **820:** Fortsæt med trin 8.
- ___ 6. Kig på Function/Data-displayet på kontrolpanelet.
- ___ 7. Viser Function/Data-displayet **01 B N V=S**?
 - ___ **Ja:** Fortsæt med trin 10 på side 6.
 - ___ **Nej:** Gør følgende:
 - ___ a. Tryk på forøgelses- eller formindskelsesknappen, indtil Function/Data-displayet viser **02**.
 - ___ b. Tryk på Enter på kontrolpanelet.
 - ___ c. Tryk på forøgelses- eller formindskelsesknappen, indtil Function/Data-displayet viser **B**.
 - ___ d. Tryk på Enter på kontrolpanelet.
 - ___ e. Tryk på forøgelses- eller formindskelsesknappen, indtil Function/Data-displayet viser **N**.
 - ___ f. Tryk på Enter på kontrolpanelet.
 - ___ g. Tryk på forøgelses- eller formindskelsesknappen, indtil Function/Data-displayet viser **S**.
 - ___ h. Tryk på Enter på kontrolpanelet.
 - ___ i. Tryk på forøgelses- eller formindskelsesknappen, indtil Function/Data-displayet viser **01**.
 - ___ j. Tryk på Enter på kontrolpanelet.
Function/Data-displayet viser nu **01 B N S**. Hvis det ikke er tilfældet, skal du gentage trin 7a til 7i.
 - ___ k. Fortsæt med trin 10 på side 6.
- ___ 8. Kig på Function/Data-displayet på kontrolpanelet.
- ___ 9. Viser Function/Data-displayet **01 B V=S**, og lyser indikatoren for normal tilstand (**OK**)?
 - ___ **Ja:** Fortsæt med næste trin.
 - ___ **Nej:** Gør følgende:
 - ___ a. Tryk på tilstandsknappen (Mode), indtil indikatoren for manuel tilstand (en lille hånd) lyser.
 - ___ b. Tryk på forøgelses- eller formindskelsesknappen, indtil Function/Data-displayet viser **02**.
 - ___ c. Tryk på Enter på kontrolpanelet.
 - ___ d. Tryk på forøgelses- eller formindskelsesknappen, indtil Function/Data-displayet viser **B**.
 - ___ e. Tryk på Enter på kontrolpanelet.
 - ___ f. Tryk på forøgelses- eller formindskelsesknappen, indtil Function/Data-displayet viser **S**.
 - ___ g. Tryk på Enter på kontrolpanelet.
 - ___ h. Tryk på tilstandsknappen (Mode), indtil indikatoren for normal tilstand (**OK**) lyser.
 - ___ i. Tryk på Enter på kontrolpanelet.
 - ___ j. Tryk på forøgelses- eller formindskelsesknappen, indtil Function/Data-displayet viser **01**.

- ___ k. Tryk på Enter på kontrolpanelet.
Function/Data-displayet viser **01 B S**, og indikatoren for normal tilstand (**OK**) lyser. Hvis det ikke er tilfældet, skal du gentage trin 9a på side 5 til 9j på side 5.
- ___ l. Fortsæt med trin 10.
- ___ 10. Tænd for den arbejdsstation eller pc, der fungerer som konsol.
- ___ 11. Tænd for systemenheden vha. afbryderknappen. Tændt-lampen lyser.

Bemærk: Det tager ca. 10 sekunder, før systemet starter. Det tager mellem 5 og 20 minutter for systemet at starte og udføre en IPL.
- ___ 12. Log på systemet. Sørg for, at du har autorisation til servicefunktionerne.
- ___ 13. Gør følgende for at kontrollere den udskiftelige lagermedieenhed, du lige har installeret:
 - ___ a. Du skal logge på med autorisation til servicefunktioner.
 - ___ b. Skriv **strsst** på kommandolinjen på *Main Menu*.
Tryk på Enter.
 - ___ c. Indtast **bruger-id og kodeord** på logon-skærbilledet til *System Service Tools (SST)*.
Tryk på Enter.
 - ___ d. Vælg **Start a service tool** på skærbilledet *System Service Tools (SST)*.
Tryk på Enter.
 - ___ e. Vælg **Hardware service manager** på skærbilledet *Start a Service Tool*.
Tryk på Enter.
 - ___ f. Tryk på F6 (Print the configuration) på skærbilledet *Hardware Service Manager*.
 - ___ g. Vælg **Packaging hardware resources (system, frames, cards...)** på skærbilledet *Hardware Service Manager*.
Tryk på Enter.
 - ___ h. Skriv **9** (Hardware contained within package) i kolonnen *Opt* ud for systemenheden på *Packaging Hardware Resources*-displayet.
Tryk på Enter.
 - ___ i. Blad op eller ned, indtil den udskiftelige lagermedieenhed, du har installeret, vises.
 - ___ j. Tryk tre gange på F3 (Exit) og derefter på Enter for at vende tilbage til *Main Menu*.
 - ___ k. Anbring konfigurationsoversigten et sted, hvor du kan få fat på den senere.
- ___ 14. Hvis du vil have oplysninger om, hvordan du klargør udskiftelige medier, skal du læse emnet *Work with storage* i *Information Center*.
- ___ 15. Installationen er nu færdig.

Kapitel 2. Installation af udskiftelige lagermedier i iSeries 825

Denne vejledning beskriver de trin, du skal udføre for at installere udskiftelige lagermedier i 825-enheden. Vejledningen hjælper dig med at bestemme, om du skal foretage en samtidig installation af udskiftelige enheder eller en installation, hvor du lukker ned for udvidelsesenheden. Ved en samtidig installation lukker du ikke ned for udvidelsesenheden.

Kontakt den autoriserede forhandler eller IBM's tekniske afdeling, hvis der opstår problemer med installationen.

- ___ 1. Skal du installere facilitetskode 5306, backplane til udskiftelige lagermedier (til samtidig installation)?
 - ___ **Nej:** Fortsæt med næste trin.
 - ___ **Ja:** Fortsæt med Kapitel 3, "Installation af backplane til udskiftelige lagermedier (til samtidig installation)", på side 13.
- ___ 2. Er der slukket for systemenheden?
 - ___ **Nej:** Fortsæt med næste trin.
 - ___ **Ja:** Fortsæt med trin 4 på side 10.
- ___ 3. Afmonter frontdækslet.

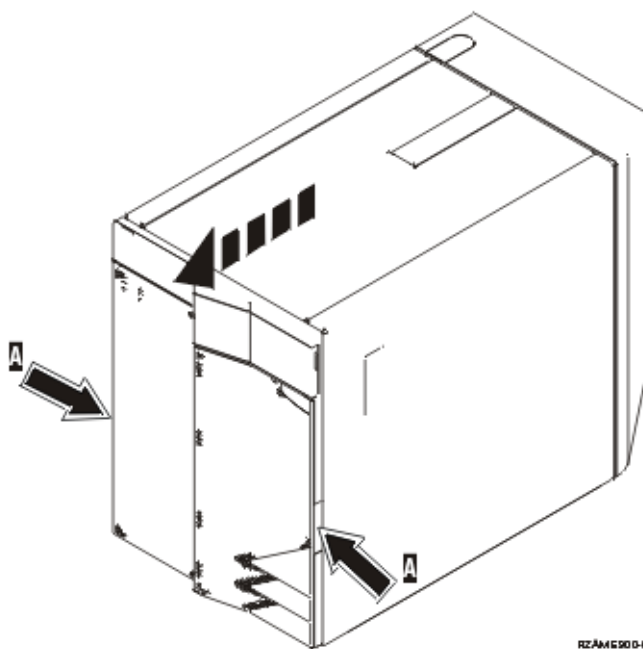

- ___ 4. Fastgør beskyttelsesstroppen om håndledet for at undgå, at statisk elektricitet beskadiger udstyret.  Vis video. Fastgør den selvklæbende del af foliet til en ikke-malet overflade.

Bemærkninger:

- a. Tag samme sikkerhedsforanstaltninger, som du ville tage, hvis du ikke havde stroppen om håndledet. Beskyttelsesstroppen 2209 Disposable

Wrist Strap er beregnet til at forhindre statisk elektricitet. Den øger eller mindsker ikke risikoen for at få elektrisk stød, når du arbejder med elektrisk udstyr.

- b. Fjern beskyttelsesstrimlen fra kobberfoliet i enden, når du ruller stroppen ud.
 - c. Fastgør kobberfoliet til en **fritliggende, ikke-malet** metaloverflade på enhedens ramme (elektrisk jordforbundet).
- ___ 5. Sørg for, at du forstår trinene i "Samtidig procedure (systemenheden er tændt)", før du begynder. Hvis du er usikker mht. den samtidige procedure, skal du fortsætte med "Ikke-samtidig procedure (systemenheden er slukket)" på side 10.

Samtidig procedure (systemenheden er tændt)

Følg nedenstående trin for at udføre en samtidig installation.

Advarsel: Hvis du ikke følger denne vejledning, kan det medføre beskadigelse af det udskiftelige lagermedie eller systemenheden, og det kan resultere i tab af data.

- ___ 1. Hvis du ikke allerede har gjort det, skal du logge på med **autorisation til servicefunktionerne**.
- ___ 2. Skriv: **strsst** på en iSeries-kommandolinje. Tryk på Enter.
- ___ 3. Indtast **bruger-id og kodeord** på logon-skærbilledet til *System Service Tools (SST)*. Tryk på Enter.
- ___ 4. Vælg punktet **Start a service tool**, når skærbilledet *System Service Tools (SST)* vises.
Tryk på Enter.
- ___ 5. Vælg punktet **Hardware service manager**, når menuen *Start a Service Tool* vises.
Tryk på Enter.
- ___ 6. Vælg punktet **Device Concurrent Maintenance** på skærbilledet *Hardware Service Manager*.
Tryk på Enter.
- ___ 7. I feltet *Specify either Physical Location or Resource Name* skal du skrive:
 - a. Tallet 1 for Frame ID.
 - b. Den fysiske placering (D17 er øverste placering og D18 er nederste placering).
- ___ 8. Fjern fyldningsdækslet for den udskiftelige enhed fra den placering, hvor du skal installere den nye enhed.
- ___ 9. **Advarsel:** Udskiftelige enheder er skrøbelige. De skal behandles varsomt. **Fastgør beskyttelsesstroppen om håndledet for at undgå, at statisk elektricitet beskadiger udstyret.**  Vis video. Fastgør den selvkøbende del af foliet til en ikke-malet overflade.

Bemærkninger:

- a. Tag samme sikkerhedsforanstaltninger, som du ville tage, hvis du ikke havde stroppen om håndledet. Beskyttelsesstroppen 2209 Disposable Wrist Strap er beregnet til at forhindre statisk elektricitet. Den øger eller mindsker ikke risikoen for at få elektrisk stød, når du arbejder med elektrisk udstyr.
- b. Fjern beskyttelsesstrimlen fra kobberfoliet i enden, når du ruller stroppen ud.

- c. Fastgør kobberfoliet til en **fritliggende, ikke-malet** metaloverflade på enhedens ramme (elektrisk jordforbundet).
- ___ 10. Find pakken med den nye, udskiftelige enhed, og fjern den antistatiske indpakning.
 - ___ 11. Træk håndtagene ud mod dig, før du installerer den udskiftelige enhed i udvidelsesenheden.
 - ___ 12. Hold enheden, så knappen er øverst til højre i forbindelse med båndstationer eller nederst til højre i forbindelse med cd-drev.
 - ___ 13. Se figur 3. Hold under den udskiftelige enhed, og lad den glide halvt ind i den valgte position. Du skal ikke skubbe den længere ind.
 - ___ 14. Vælg punktet **Install device** i feltet *Specify action as*.
 - ___ 15. Skriv **01** for et minut i feltet *Enter a time value between 00 and 19*.
 - ___ 16. Tryk på Enter.

Bemærk: Hold øje med lampen på højre side af de udskiftelige enheder. Når lampen aktiveres og begynder at blinke hurtigt, har du ni sekunder til at skubbe den udskiftelige enhed på plads.

- ___ 17. Når lampen begynder at blinke, skal du skubbe den udskiftelige enhed ind, til den glider på plads. Skub de to håndtag ind samtidigt, så enheden bliver låst på plads.

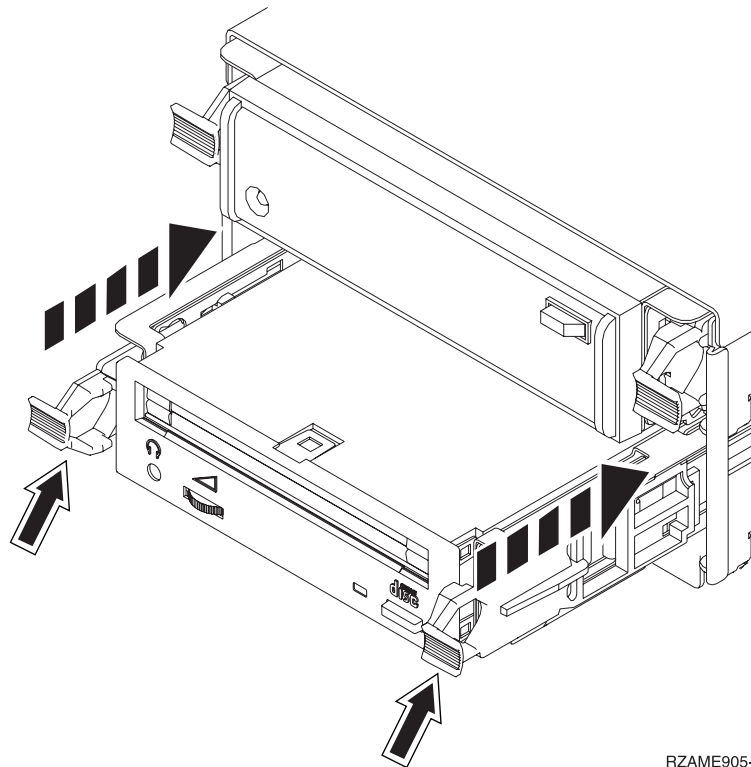



RZAME905-0

Figur 3. Installation af udskiftelige enheder

- ___ 18. Den grønne lampe holder op med at blinke og lyser konstant, når du har installeret den udskiftelige enhed korrekt.
- ___ 19. Gå tilbage til konsollen, og vent, til skærbilledet *Concurrent Maintenance Results* vises.
Tryk på Enter.

- ___ 20. Vælg **Packaging hardware resources (system, frames, cards...)**, når menuen *Hardware Service Manager* vises.
Tryk på Enter.
- ___ 21. Skriv **9** i kolonnen *Opt* i menuen *Packaging Hardware Resources* ud for enheden med den nye udskiftelige enhed.
Tryk på Enter.
- ___ 22. *Description* og *Device Type-Model* vises sammen med den position, hvor den nye udskiftelige enhed blev installeret.
- ___ 23. Tryk på **F3** en gang for at vende tilbage til skærbilledet *Hardware Service Manager*.
- ___ 24. Tryk på **F6** på skærbilledet *Hardware Service Manager* for at udskrive konfigurationsoversigten, hvis du har en printer. Du selv eller en servicetekniker kan evt. få brug for konfigurationsoversigten ved en senere lejlighed.
- ___ 25. Montér frontdækslet.
- ___ 26. Tryk på **F12** to gange, og tryk på Enter for at vende tilbage til Main menu.
- ___ 27. Installationen er nu færdig.

Ikke-samtidig procedure (systemenheden er slukket)

- ___ 1. *iSeries Information Center* indeholder oplysninger om, hvad du skal gøre, hvis du har installeret logiske afsnit (partitioner) på systemenheden. Fortsæt med *Manage logical partitions* i *iSeries Information Center* for at finde oplysninger om, hvordan du lukker ned for et system med logiske afsnit.
- ___ 2. Sørg for, at alle job på systemet er afsluttet.
- ___ 3. Skriv **pwrdownsys *immed**, når alle job er afsluttet. Tryk på Enter.
- ___ 4. Når iSeries-systemet er lukket helt ned, skal du fjerne alle netledninger fra stikkontakterne, f.eks. til printere og skærme.
- ___ 5. Tag netledningen til systemenheden ud af stikkontakten.
- ___ 6. Tag netledningen til udvidelsesenheden ud af stikkontakten.
- ___ 7. Fjern frontdækslet.
- ___ 8. **Advarsel:** Udskiftelige enheder er skrøbelige. De skal behandles varsomt. **Fastgør beskyttelsesstroppen om håndledet for at undgå, at statisk elektricitet beskadiger udstyret.**  Vis video. Fastgør den selvklæbende del af foliet til en ikke-malet overflade.
Bemærkninger:
 - a. Tag samme sikkerhedsforanstaltninger, som du ville tage, hvis du ikke havde stroppen om håndledet. Beskyttelsesstroppen 2209 Disposable Wrist Strap er beregnet til at forhindre statisk elektricitet. Den øger eller mindsker ikke risikoen for at få elektrisk stød, når du arbejder med elektrisk udstyr.
 - b. Fjern beskyttelsesstrimlen fra kobberfoliet i enden, når du ruller stroppen ud.
 - c. Fastgør kobberfoliet til en **fritliggende, ikke-malet** metaloverflade på enhedens ramme (elektrisk jordforbundet).
- ___ 9. Fjern fyldningsdækslet for den udskiftelige enhed fra den placering, hvor du skal installere den nye enhed.  Vis video.
- ___ 10. Find pakken med den nye enhed, og fjern den antistatiske indpakning.
- ___ 11. Hold enheden lodret, og træk håndtagene på begge sider af enheden mod dig.

- ___ 12. Hold enheden, så knappen er øverst til højre i forbindelse med båndstationer eller nederst til højre i forbindelse med cd-drev. Hold ikke enheden vha. håndtagene.  Vis video.
- ___ 13. Se figur 4. Ret enheden ind, så den passer til den position, hvor du fjernede fyldningsdækslet.
- ___ 14. Skub lagerenheden ind i enheden, indtil den standser.
- ___ 15. Skub de to håndtag ind samtidigt, så enheden bliver låst på plads.

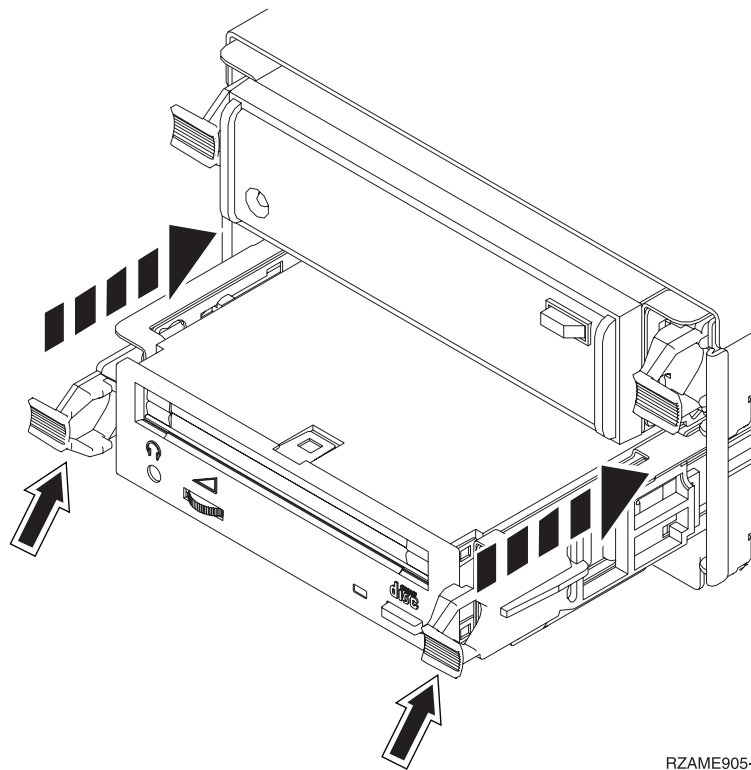

RZAME905-0

Figur 4. Installation af udskiftelige enheder

- ___ 16. Montér frontdækslet.

Fare!

En forkert forbundet stikkontakt kan give livsfarlig elektrisk spænding på metaldele i systemet eller på enheder, der er tilsluttet systemet. Det er kundens ansvar at sikre, at stikkontakten er korrekt forbundet til jord. (RSFTD201)

- ___ 17. Sæt netledningen til systemenheden og systemkonsollen i en stikkontakt. Tilslut alle printere og skærme, som du tidligere har afmonteret.
- ___ 18. Tænd for alle tilsluttede enheder, f.eks printere og skærme.
- ___ 19. Kig på Function/Data-displayet på kontrolpanelet.
- ___ 20. Viser Function/Data-displayet **01 B V=S**, og lyser indikatoren for normal tilstand (OK)?
 - ___ **Ja:** Fortsæt med næste trin.
 - ___ **Nej:** Gør følgende:
 - ___ a. Tryk på tilstandsknappen (Mode), indtil indikatoren for manuel tilstand (en lille hånd) lyser.

- ___ b. Tryk på forøgelses- eller formindskelsesknappen, indtil Function/Data-displayet viser **02**.
 - ___ c. Tryk på Enter på kontrolpanelet.
 - ___ d. Tryk på forøgelses- eller formindskelsesknappen, indtil Function/Data-displayet viser **B**.
 - ___ e. Tryk på Enter på kontrolpanelet.
 - ___ f. Tryk på forøgelses- eller formindskelsesknappen, indtil Function/Data-displayet viser **S**.
 - ___ g. Tryk på Enter på kontrolpanelet.
 - ___ h. Tryk på tilstandsknappen (Mode), indtil indikatoren for normal tilstand (**OK**) vises.
 - ___ i. Tryk på forøgelses- eller formindskelsesknappen, indtil Function/Data-displayet viser **01**.
 - ___ j. Tryk på Enter på kontrolpanelet.
Function/Data-displayet viser **01 B S**, og indikatoren for normal tilstand (**OK**) lyser. Hvis det ikke er tilfældet, skal du gentage trin 20a på side 11 til 20j.
- ___ 21. Tænd for den arbejdsstation eller pc, der fungerer som konsol for systemet.
 - ___ 22. Tryk på afbryderknappen for at tænde for systemenheden.
 - ___ 23. Log på systemet. Sørg for, at du har autorisation til servicefunktionerne.
 - ___ 24. Gør følgende for at kontrollere konfigurationen af den udskiftelige enhed:
 - ___ a. Skriv: **strsst** på en kommandolinje. Tryk på Enter.
 - ___ b. Indtast **bruger-id og kodeord** på logon-skærbilledet til *System Service Tools (SST)*.
 - ___ c. Vælg punktet **Start a service tool**, når skærbilledet *System Service Tools (SST)* vises.
Tryk på Enter.
 - ___ d. Vælg punktet **Hardware service manager**, når skærbilledet *Start a Service Tool* vises.
Tryk på Enter.
 - ___ e. Vælg **Packaging hardware resources (system, frames, cards...)**, når skærbilledet *Hardware Service Manager* vises.
Tryk på Enter.
 - ___ f. Skriv **9** i kolonnen *Opt* på skærbilledet *Packaging Hardware Resources* ud for enheden med den nye udskiftelige enhed.
 - ___ g. *Description* og *Device Type-Model* vises sammen med den position, hvor den nye udskiftelige enhed blev installeret.
 - ___ h. Tryk på **F3** en gang for at vende tilbage til skærbilledet *Hardware Service Manager*.
 - ___ i. Tryk på **F6** på skærbilledet *Hardware Service Manager* for at udskrive konfigurationsoversigten, hvis du har en printer. Du selv eller en servicetekniker kan evt. få brug for konfigurationsoversigten ved en senere lejlighed.
 - ___ j. Tryk på **F12** to gange, og tryk på Enter for at vende tilbage til Main Menu.
 - ___ k. Installationen er nu færdig.

Kapitel 3. Installation af backplane til udskiftelige lagermedier (til samtidig installation)

Du skal til at installere facilitet 5306, backplane til udskiftelige lagermedier (til samtidig installation).

- 1. Sørg for, at alle job på systemet er afsluttet.
- 2. Luk systemet ned, når alle job er afsluttet. Det gør du ved at skrive **pwrdownsys *immed** på en kommandolinje og trykke på Enter.

Bemærk: Kontakt den autoriserede forhandler eller IBM's tekniske afdeling, hvis der opstår problemer med installationen.

- 3. Når iSeries-systemenheden er lukket helt ned, skal du afbryde alle forbindelser mellem pc'erne og systemenheden. Sluk for alle enheder, f.eks. printere og skærme, der er tilsluttet systemenheden.
- 4. Fjern alle netledninger fra stikkontakterne, f.eks. til printere og skærme.
- 5. Tag netledningen til systemenheden ud af stikkontakten.
- 6. Fjern frontdækslet.

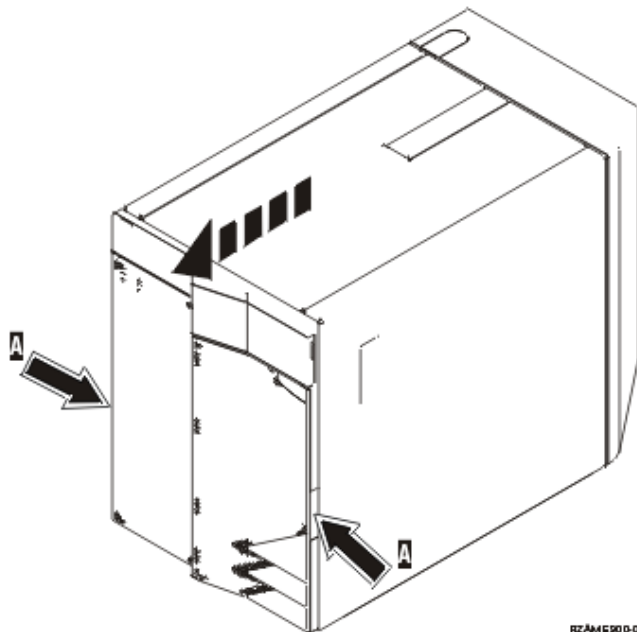

- 7. Fastgør beskyttelsesstroppen om håndledet for at undgå, at statisk elektricitet beskadiger udstyret.  Vis video. Fastgør den selvklæbende del af foliet til en ikke-malet overflade.

Bemærkninger:

- a. Tag samme sikkerhedsforanstaltninger, som du ville tage, hvis du ikke havde stroppen om håndledet. Beskyttelsesstroppen 2209 Disposable Wrist Strap er beregnet til at forhindre statisk elektricitet. Den øger eller mindsker ikke risikoen for at få elektrisk stød, når du arbejder med elektrisk udstyr.

- b. Fjern beskyttelsesstrimlen fra kobberfoliet i enden, når du ruller stropen ud.
- c. Fastgør kobberfoliet til en **fritliggende, ikke-malet** metaloverflade på enhedens ramme (elektrisk jordforbundet).
- ___ 8. Fjern lagermedieenhederne fra enheden.
- ___ 9. Fjern skruerne **A**.

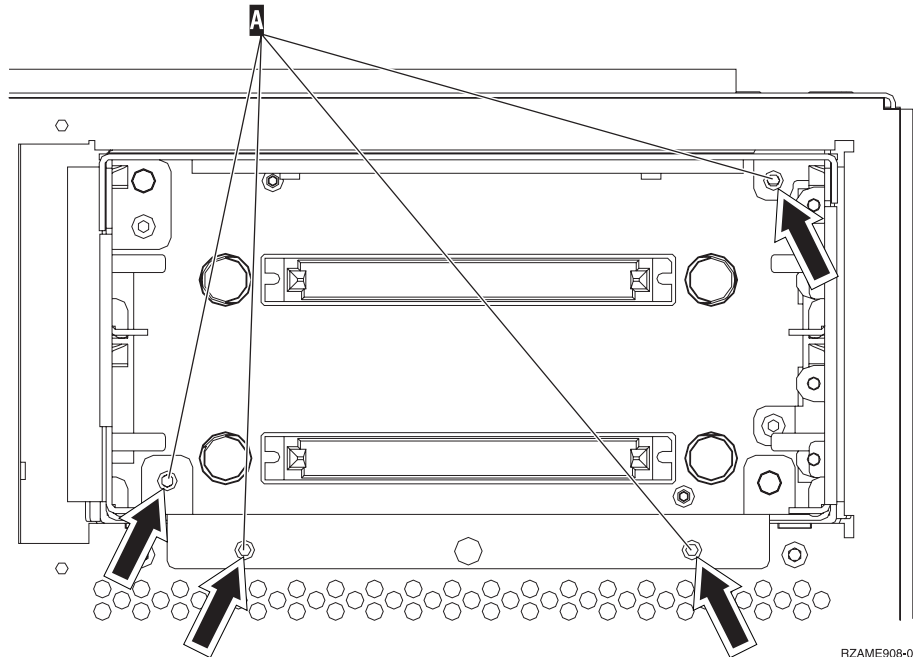

RZAME908-0

- ___ 10. Træk langsomt rammen til de udskiftelige lagermedier ud af systemenheden.
- ___ 11. Afbryd signal- og strømkablerne bag på rammen til de udskiftelige lagermedier.
- ___ 12. Find pakken med den nye ramme til udskiftelige lagermedier. Tag rammen ud af pakken.
- ___ 13. Tilslut de kabler, du afmonterede i trin 11, på den nye lagermedieenhed.
- ___ 14. Lad rammen glide forsigtigt på plads i systemenheden.
- ___ 15. Montér skruerne fra trin 9.
- ___ 16. Lad de udskiftelige lagermedieenheder glide forsigtigt på plads. Skub de to håndtag ind samtidigt, så lagermedieenheden bliver låst på plads.
- ___ 17. Montér frontdækslet.

Fare!

En forkert forbundet stikkontakt kan give livsfarlig elektrisk spænding på metaldele i systemet eller på enheder, der er tilsluttet systemet. Det er kundens ansvar at sikre, at stikkontakten er korrekt forbundet til jord. (RSFTD201)

- ___ 18. Sæt netledningen til systemenheden og systemkonsollen i en stikkontakt. Tilslut alle printere og skærme, som du tidligere har afmonteret.
- ___ 19. Tænd for alle tilsluttede enheder, f.eks printere og skærme.
- ___ 20. Kig på Function/Data-displayet på kontrolpanelet.
- ___ 21. Viser Function/Data-displayet **01 B V=S**, og lyser indikatoren for normal tilstand (**OK**)?

- ___ **Ja:** Fortsæt med næste trin.
- ___ **Nej:** Gør følgende:
 - ___ a. Tryk på tilstandsknappen (Mode), indtil indikatoren for manuel tilstand (en lille hånd) lyser.
 - ___ b. Tryk på forøgelses- eller formindskelsesknappen, indtil Function/Data-displayet viser **02**.
 - ___ c. Tryk på Enter på kontrolpanelet.
 - ___ d. Tryk på forøgelses- eller formindskelsesknappen, indtil Function/Data-displayet viser **B**.
 - ___ e. Tryk på Enter på kontrolpanelet.
 - ___ f. Tryk på forøgelses- eller formindskelsesknappen, indtil Function/Data-displayet viser **S**.
 - ___ g. Tryk på Enter på kontrolpanelet.
 - ___ h. Tryk på tilstandsknappen (Mode), indtil indikatoren for normal tilstand (**OK**) vises.
 - ___ i. Tryk på forøgelses- eller formindskelsesknappen, indtil Function/Data-displayet viser **01**.
 - ___ j. Tryk på Enter på kontrolpanelet.
Function/Data-displayet viser **01 B S**, og indikatoren for normal tilstand (**OK**) lyser. Hvis det ikke er tilfældet, skal du gentage trin 21a til 21j.
- ___ 22. Tænd for den arbejdsstation eller pc, der fungerer som konsol for systemet.
- ___ 23. Tryk på afbryderknappen for at tænde for systemenheden.
- ___ 24. Log på systemet. Sørg for, at du har autorisation til servicefunktionerne.
- ___ 25. Gør følgende for at kontrollere konfigurationen af den udskiftelige enhed:
 - ___ a. Skriv: **strsst** på en kommandolinje. Tryk på Enter.
 - ___ b. Indtast **bruger-id og kodeord** på logon-skærbilledet til *System Service Tools (SST)*.
 - ___ c. Vælg punktet **Start a service tool**, når skærbilledet *System Service Tools (SST)* vises.
Tryk på Enter.
 - ___ d. Vælg punktet **Hardware service manager**, når skærbilledet *Start a Service Tool* vises.
Tryk på Enter.
 - ___ e. Vælg **Packaging hardware resources (system, frames, cards...)**, når skærbilledet *Hardware Service Manager* vises.
Tryk på Enter.
 - ___ f. Skriv **9** i kolonnen *Opt* på skærbilledet *Packaging Hardware Resources* ud for enheden med den nye udskiftelige enhed.
 - ___ g. *Description* og *Device Type-Model* vises sammen med den position, hvor den nye udskiftelige enhed blev installeret.
 - ___ h. Tryk på **F3** en gang for at vende tilbage til skærbilledet *Hardware Service Manager*.
 - ___ i. Tryk på **F6** på skærbilledet *Hardware Service Manager* for at udskrive konfigurationsoversigten, hvis du har en printer. Du selv eller en servicetekniker kan evt. få brug for konfigurationsoversigten ved en senere lejlighed.
 - ___ j. Tryk på **F12** to gange, og tryk på Enter for at vende tilbage til Main Menu.

__ k. Installationen er nu færdig.

Enhedens dæksler

Find tegningen til den enhed, du arbejder på.

- "270-, 810- og 820-systemenheder"
- "270- eller 810-systemenhed i et rack" på side 19

270-, 810- og 820-systemenheder

Du skal fjerne dækslerne for at få adgang til de udskiftelige lagermedier.

1. Placér hånden under den nederste del af bagdækslet, hvis enheden har et, og løft dækslet op og af.
2. **270- og 810-enheder**—Afmontér det højre sidedæksel (set bagfra) ved at løsne fingerskruerne og lade dækslet glide bagud, indtil det stopper.
820-enhed—Afmontér det venstre sidedæksel (set bagfra) ved at løsne fingerskruerne og lade dækslet glide bagud, indtil det stopper.
3. Træk dækslet ud.

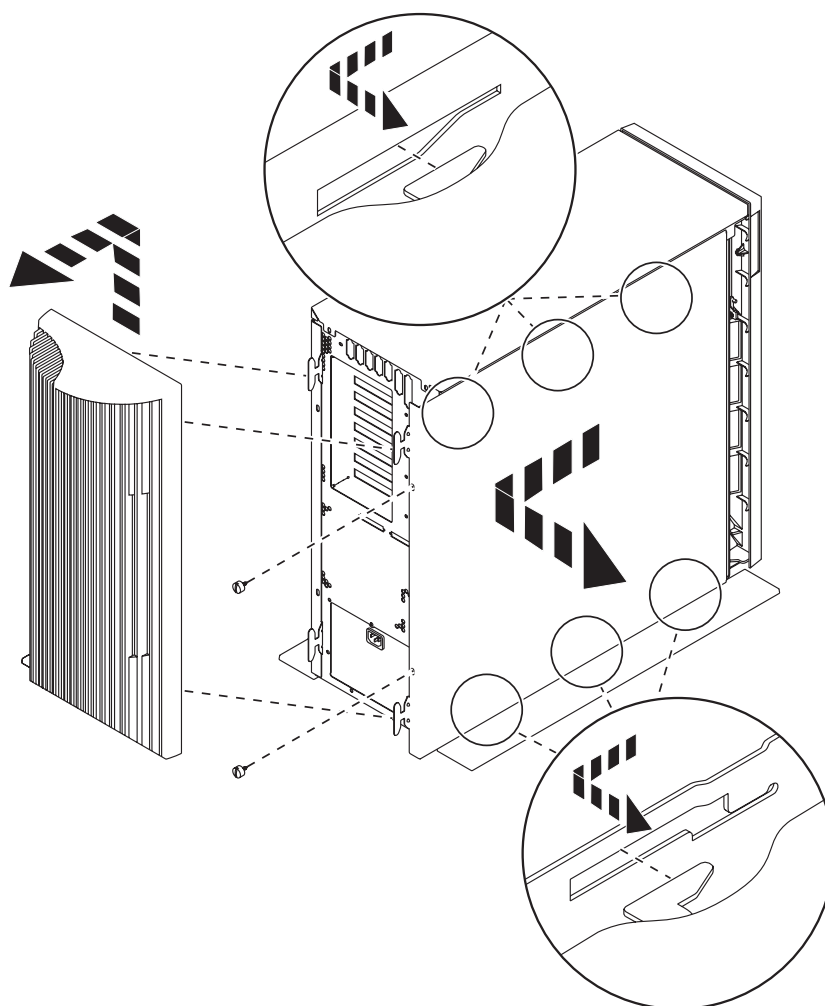

RZAQ2517-0

__ 4. Afmonter frontdækslet.

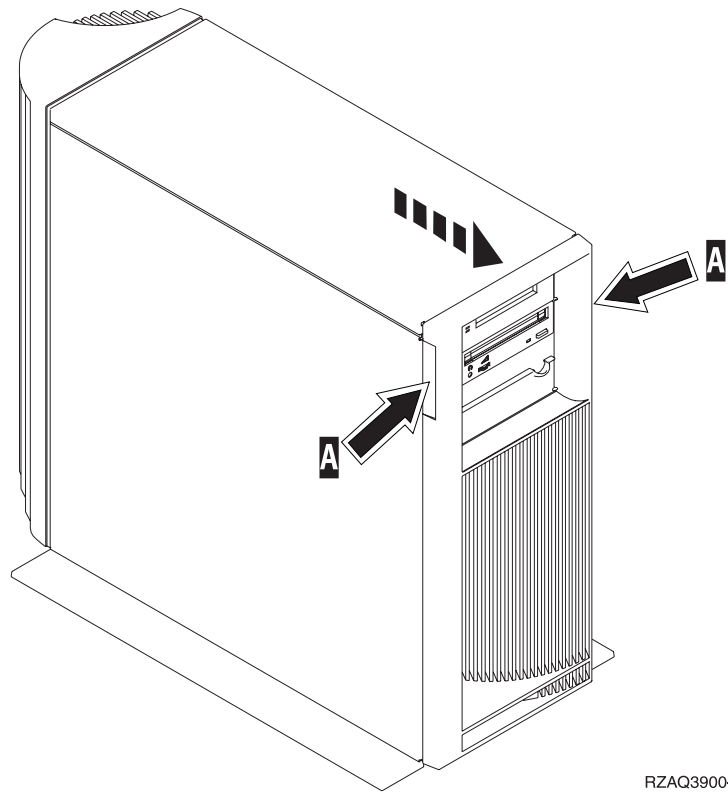

RZAQ3900-0

270- eller 810-systemenhed i et rack

1. Tryk på låsene **B**, og træk serveren ud vha. håndtaget **C**.

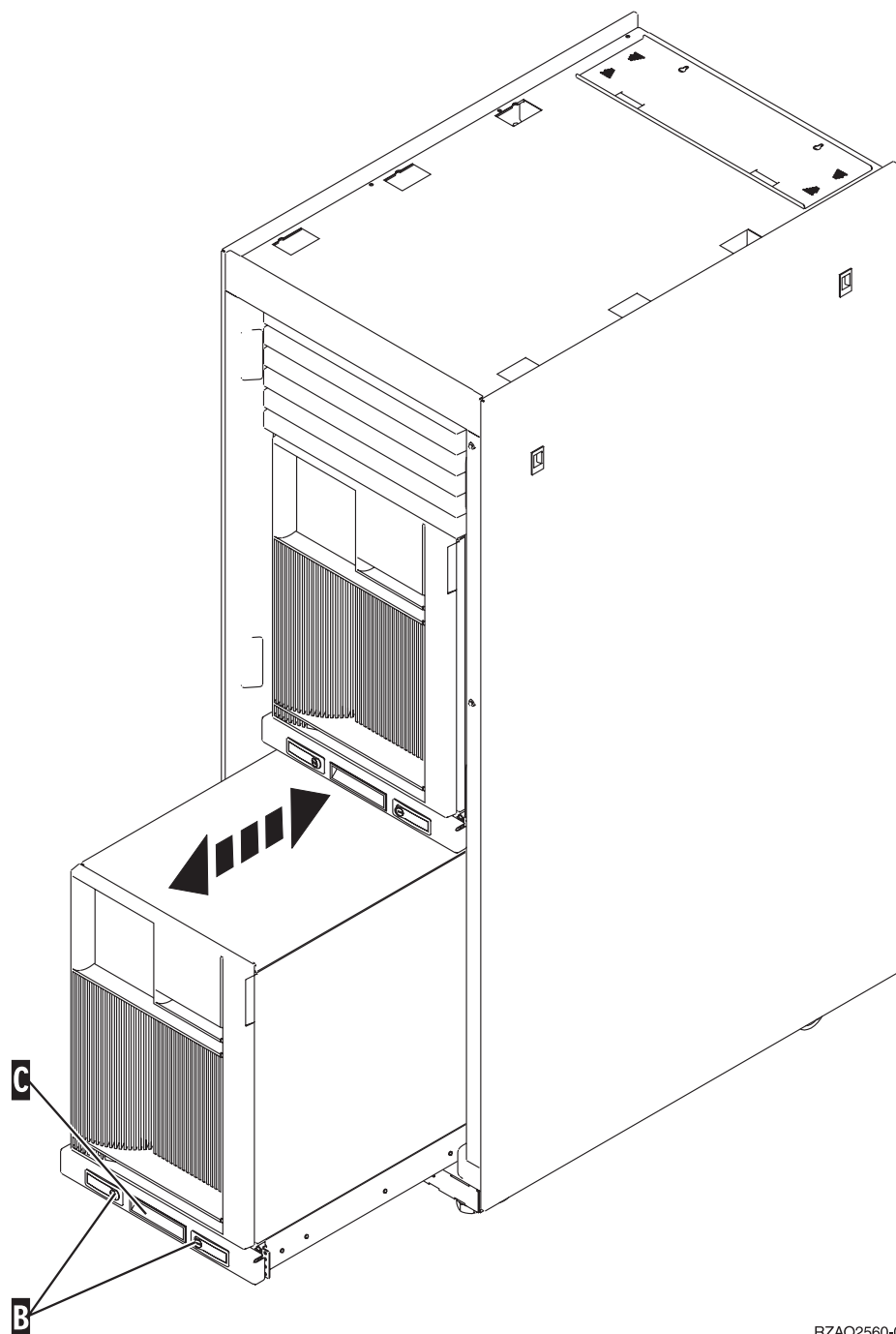

RZAQ2560-0

2. Fjern frontdækslet (se oplysningerne under trin 4 på side 18).
3. Fjern det venstre sidedæksel (set forfra) (se oplysningerne under trin 3 på side 17).

IBM