

Kit pour Commutateur de Conduite d'air 1U



Guide d'installation rapide

Modèle : QM8700/QM8790

**Kit de rails pour commutateur de
conduite d'air**



Connect. Accelerate. Outperform.™

www.mellanox.com

Attention !

- Tous les composants doivent être dans le même sens du flux d'air une fois installés dans le rack. Un mauvais placement dans le sens du flux d'air aura une incidence sur la dissipation de la chaleur. Placer le FRU au connecteur ou le connecteur au flux d'air FRU, si nécessaire.

Contenu de l'emballage

- 1 x kit de rail (y compris une unité de conduite d'air)
 - Guide de démarrage rapide
- Si un élément est endommagé ou manquant, contactez votre représentant Mellanox à support@mellanox.com.

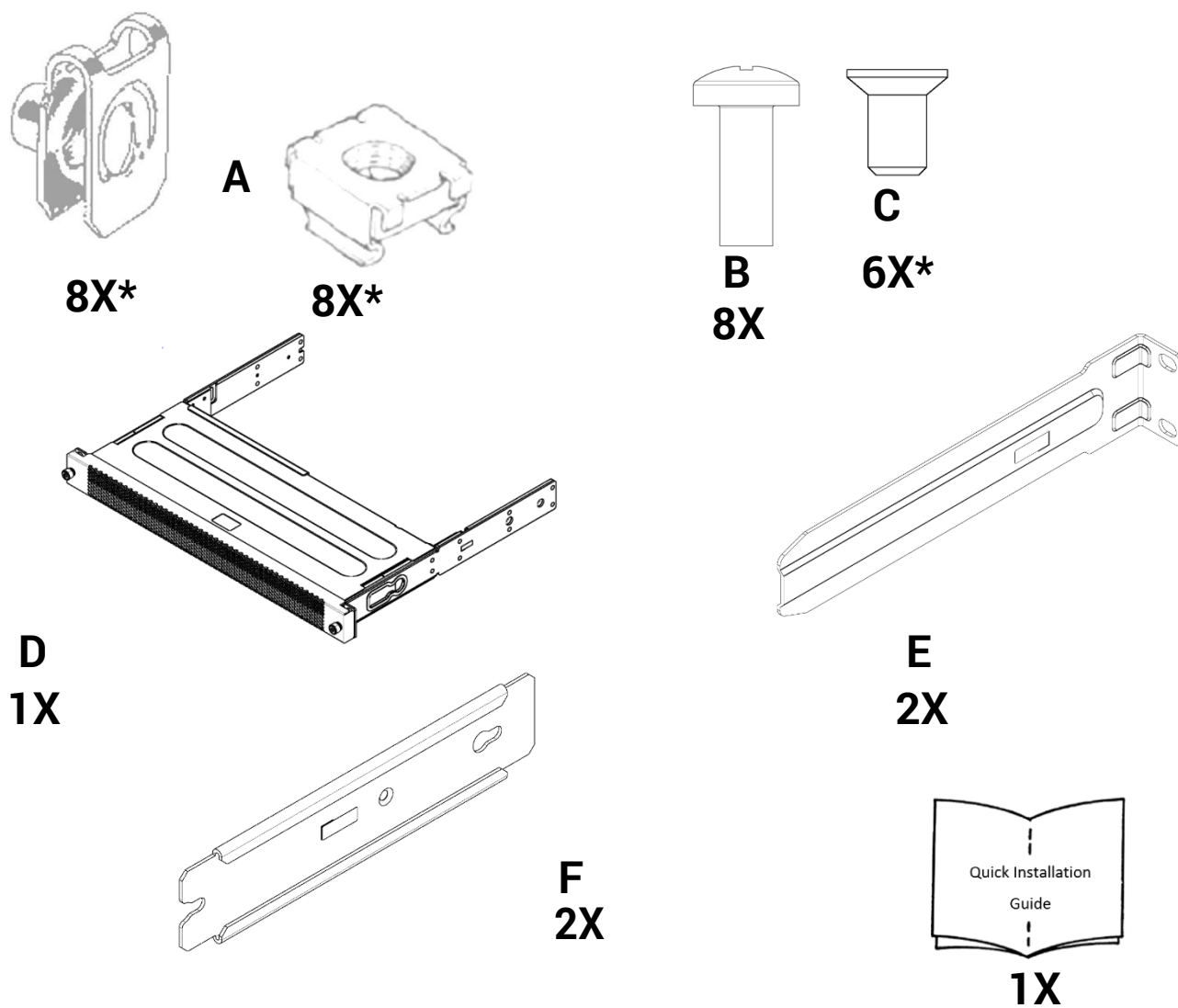

*Choisir un type d'écrou, en fonction du rack dans lequel vous installez le système (orifices carrés ou ronds).

1

***RETIRER ET METTRE DE CÔTÉ LES 8 VIS, ET DÉMONTER LE CAPOT DANS L'OVALE. METTRE DE CÔTÉ LE COUVERCLE.**

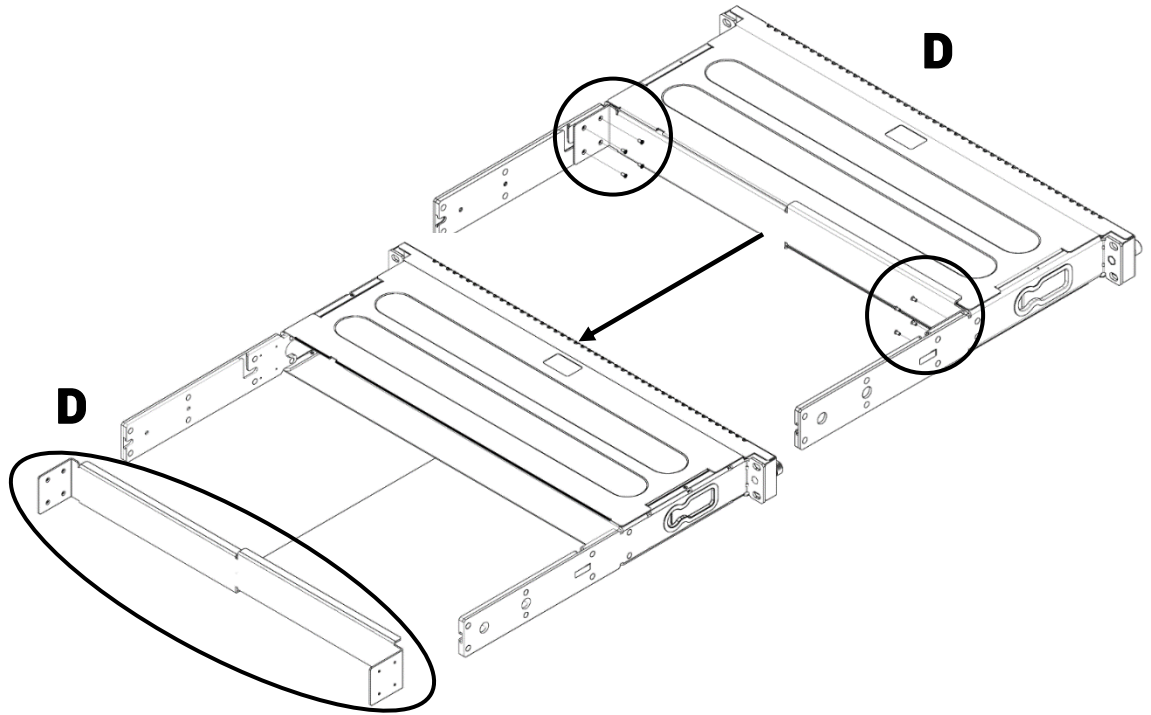

2

***DESSERRER LES 2 FIXATIONS IMPERDABLES, ET RETIRER LE PANNEAU AVANT.**

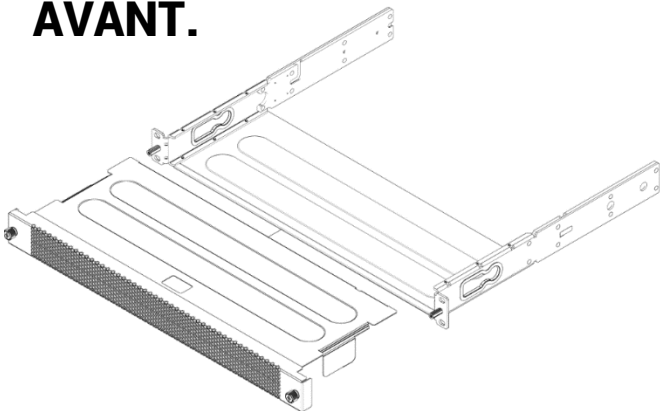

3

***INSTALLER LA CONDUITE D'AIR SUR LE CHÂSSIS, ET INSÉRER LE CHAMPIGNON DANS LES FENTES DÉSIGNÉES.**

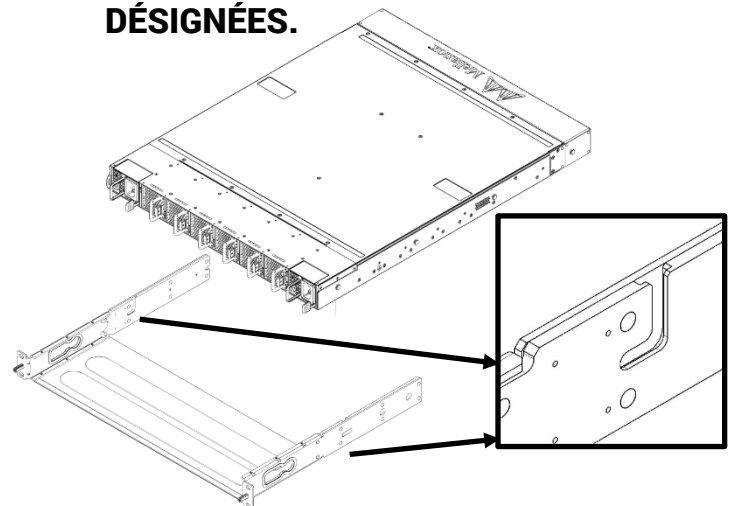

4

***FAIRE GLISSER LE COMMUTATEUR VERS L'INTÉRIEUR, ET INSÉRER LE CHAMPIGNON DANS LES FENTES DÉSIGNÉES.**

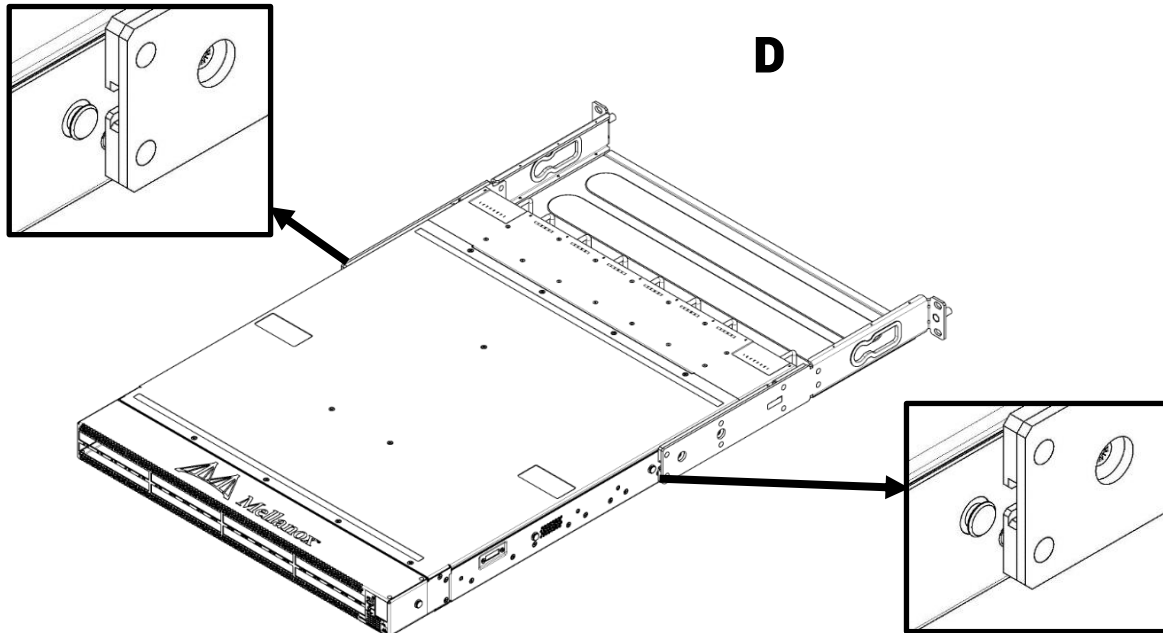

5

***FAIRE GLISSER LES RAILS SUR LE COMMUTATEUR, JUSQU'À CE QUE LE CHAMPIGNON SOIT SITUÉ DANS LES FENTES DÉSIGNÉES.**

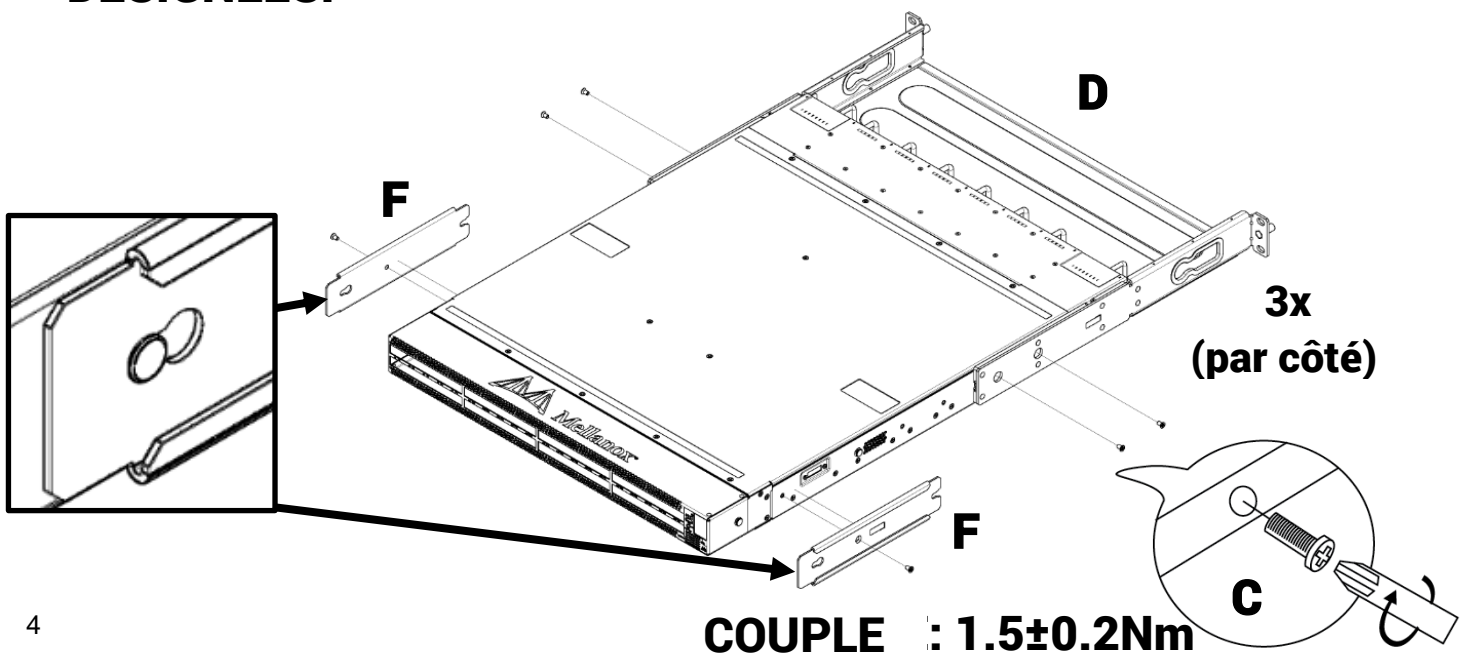

6



***INSTALLER LES 8 ÉCROUS IMPERDABLES (RONDs OU CARRÉS) COMME INDIQUÉ.**

7

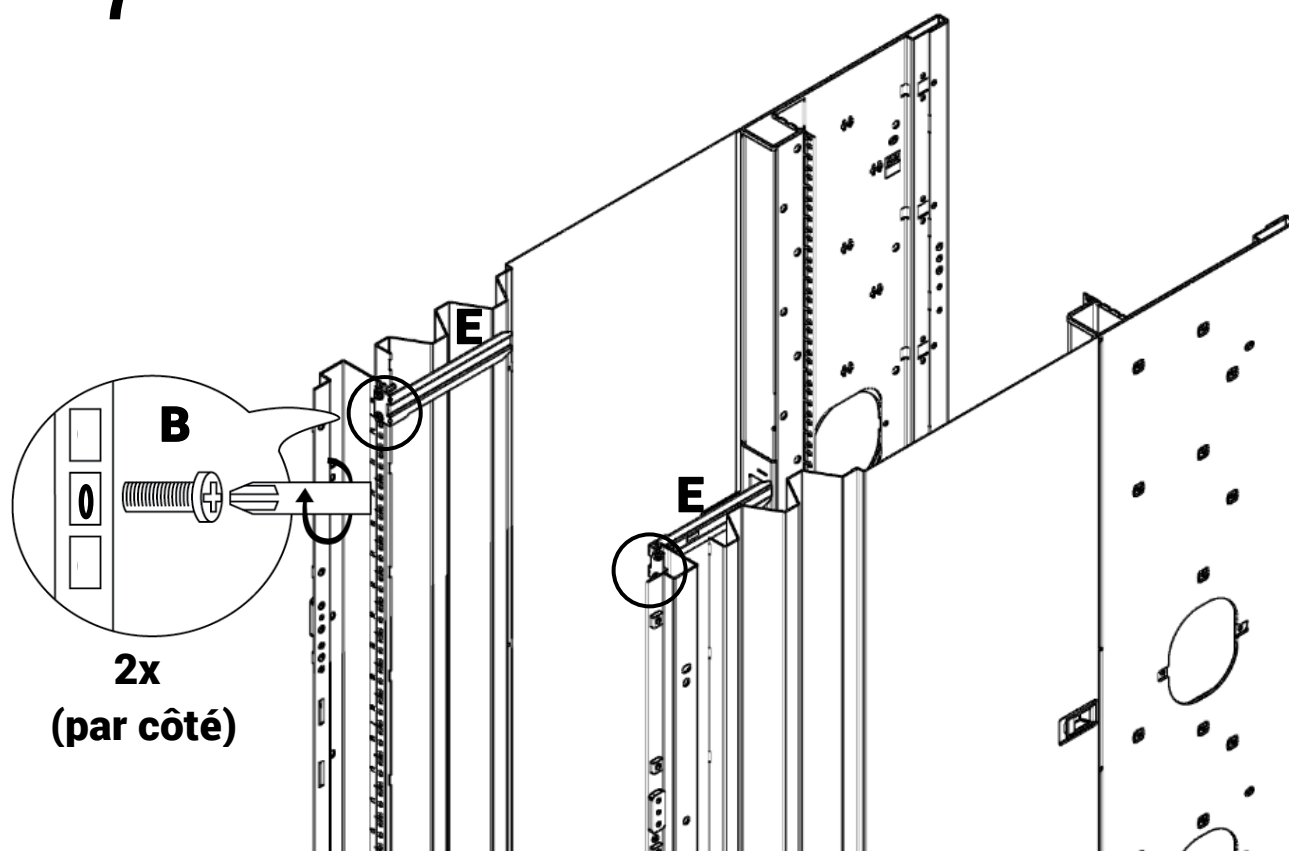

***NE PAS SERRER LES VIS.**

8

***INSÉRER ET SERRER LES 4 VIS COMME INDIQUÉ CI-DESSOUS, PUIS SERRER LES 4 VIS INSÉRÉES À L'ÉTAPE PRÉCÉDENTE.**

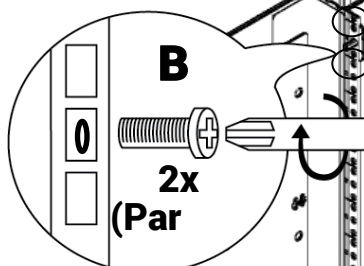
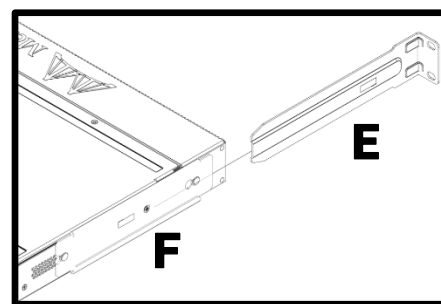
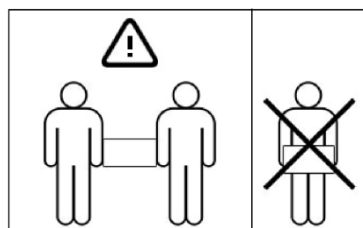

**COUPLE :
4,5±0.5Nm**

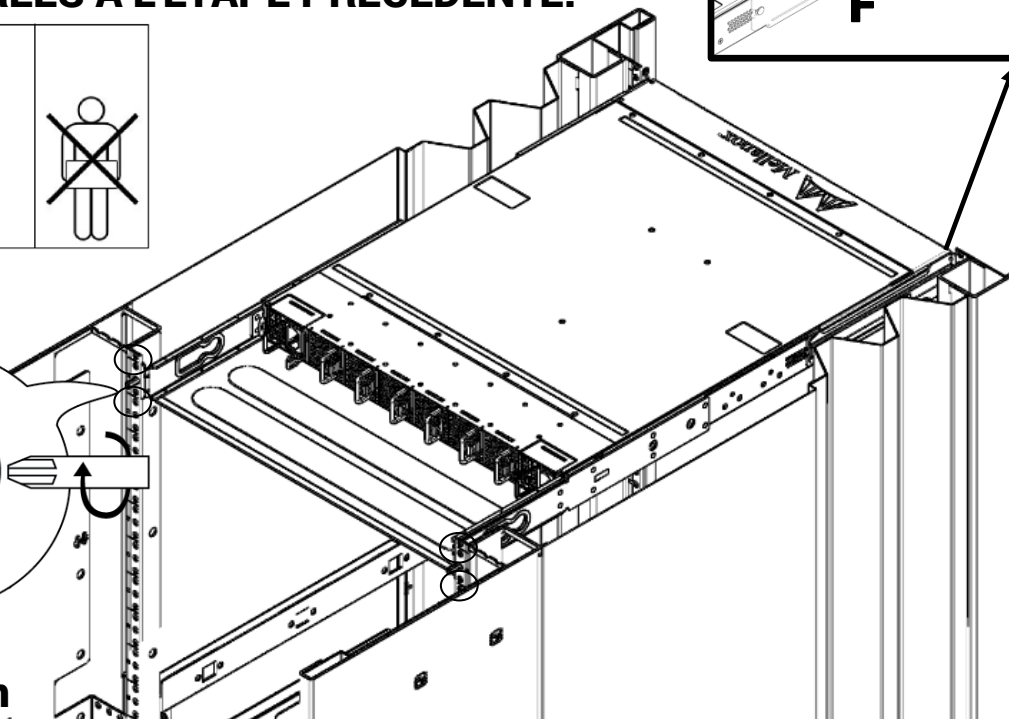

9

***FAIRE PASSER LES CÂBLES NÉCESSAIRES PAR LA FENÊTRE DÉSIGNÉE (DROITE/GAUCHE/LES DEUX).
*BRANCHER LES CABLES.**

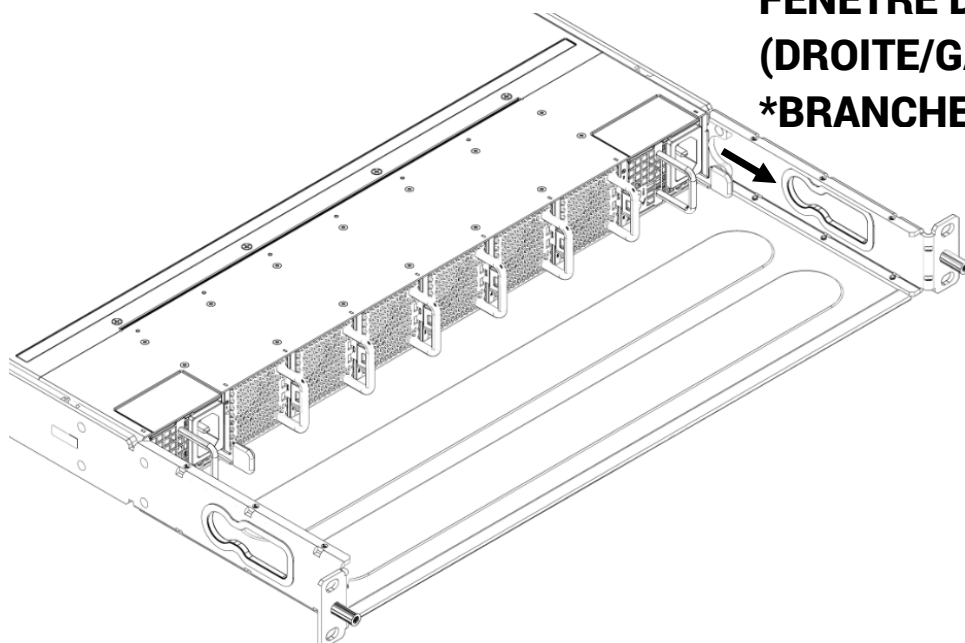

10

***FAIRE GLISSER LE PANNEAU AVANT VERS LE COMMUTATEUR, ET SERRER LES DEUX VIS IMPERDABLES.**

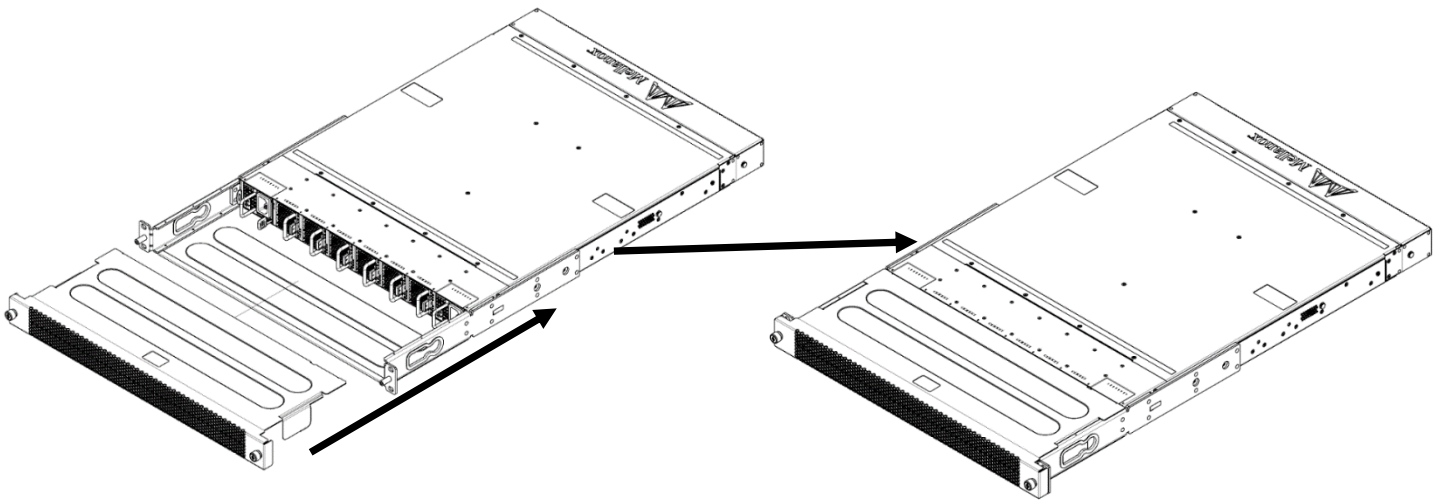

Installation empilée (en option)

- Pour l'installation empilée d'ensembles de commutateur adjacents dans un rack, le système supérieur doit être installé sans sa base, afin de permettre un accès plus facile aux FRU. Pour retirer la base, dévisser les trois vis de chaque côté du système.

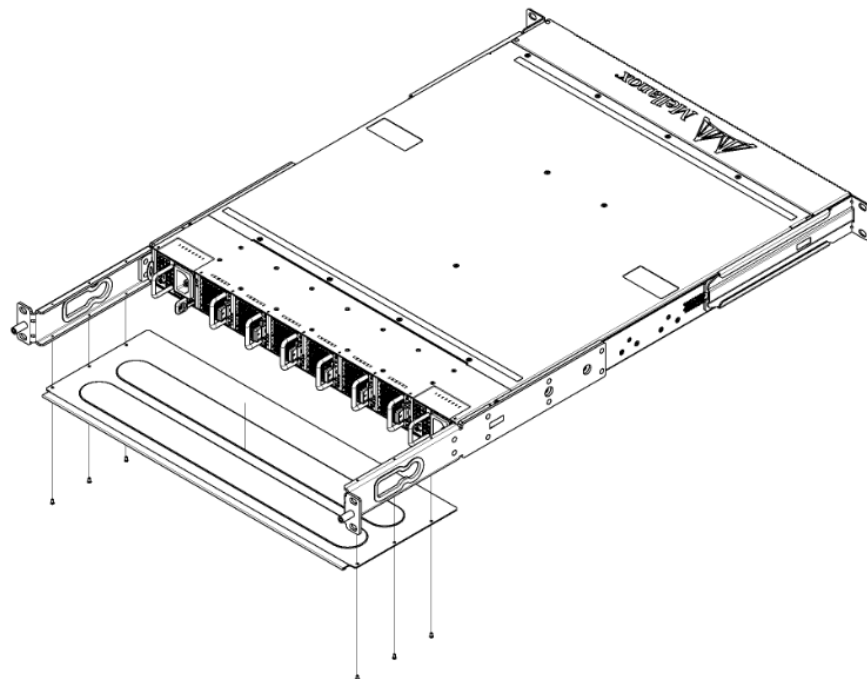

- Les deux systèmes en mode empilés sont indiqués dans la figure suivante :

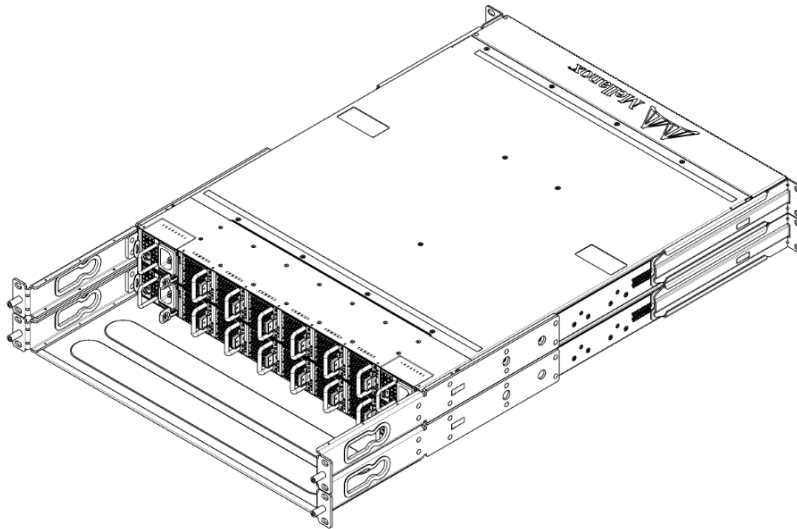

- Faire glisser les panneaux avant vers les commutateurs, et serrer les vis imperdables.

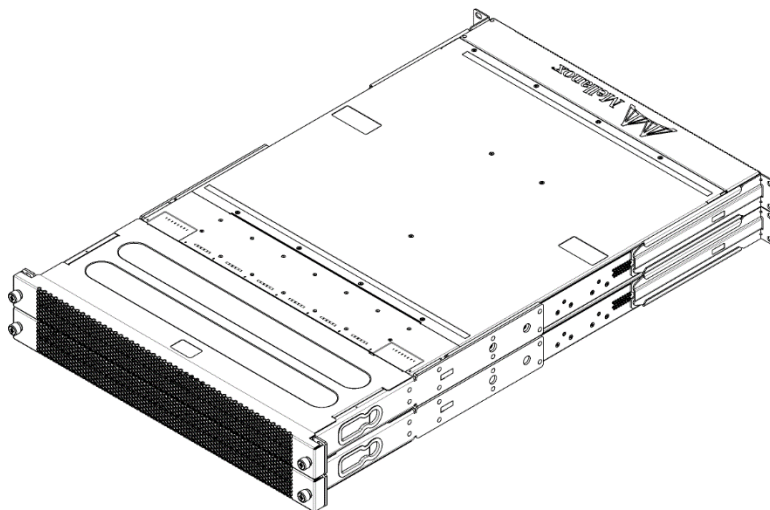

Pour les instructions d'installation complètes, veuillez consulter le site <http://www.mellanox.com/>-->Products-> InfiniBand/VPI Switch Systems



ACC001482-00