



IBM Software Partner Academy Program

Telefonkonferenz am 14.08.09

WebSphere - Geschäftsprozessmanagement

Sarah Lemme
Channel Brand Sales Specialist - WebSphere
Sarah_Lemme@de.ibm.com

WebSphere: Die flexible, schrittweise Integration von Prozessen und Services / Diensten



WebSphere® Geschäftsprozessmanagement

WebSphere® Anwendungsintegration

WebSphere® Anwendungsinfrastruktur

Agenda



- 1 Geschäftsprozessmanagement
 - Im Allgemeinen
 - Geschäftsprozessmanagement von IBM
- 2 IBM Tools
- 3 Weitere IBM Werkzeuge
- 4 Aktuelle Sales Plays für BPM

Evolution des Geschäftsprozessmanagements

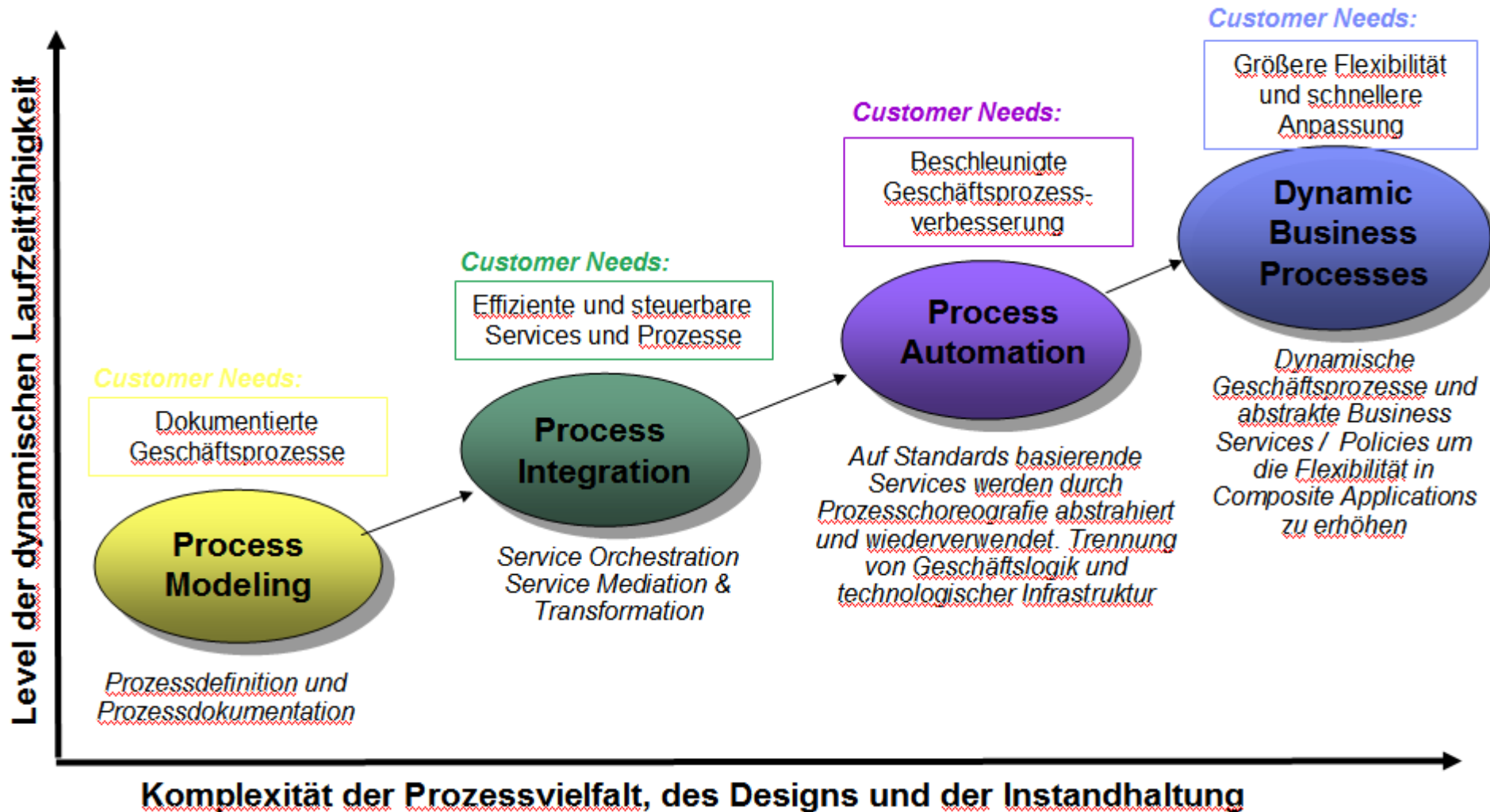

IBM ist führend im BPM Markt





- **IBM ist Marktführer bei BPM**
- IBM ist führend in den Gartner Magic Quadrants
 - Business Process Analysis Q3, 2008
 - Business Process Management Suites Q4, 2007
- IBM ist führend in Forrester Waves
 - Human Centric Processes for Banking and Insurance Q3, 2007
 - Document Centric Processes Q3, 2007
 - Integration Centric Processes Q3, 2008

Gartner sagt Business Process Improvement ist von höchster Priorität in 2009

Top 10 Business Priorities in 2009	
Top 10 Business Priorities	Ranking
Business process improvement	1
Reducing enterprise costs	2
Improving enterprise workforce effectiveness	3
Attracting and retaining new customers	4
Increasing the use of information/analytics	5
Creating new products or services (innovation)	6
Targeting customers and markets more effectively	7
Managing change initiatives	8
Expanding current customer relationships	9
Expanding into new markets and geographies	10

Source: Gartner

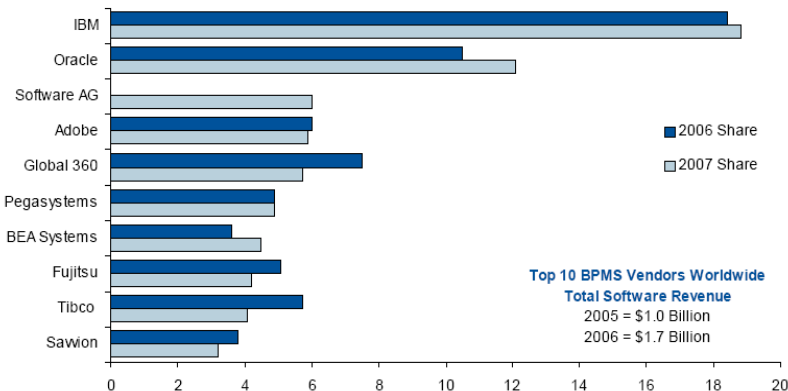
IBM hat den größten BPM Marktanteil



Vendor	2006 Share (%)	2007 Share (%)
IBM	18.5	19.0
Oracle	10.5	12.0
Software AG	6.0	6.0
Adobe	6.0	6.0
Global 360	7.5	5.5
Pegasystems	5.0	5.0
BEA Systems	4.0	4.5
Fujitsu	5.0	4.5
Tibco	5.5	4.0
Sawion	4.0	3.5

Source: Gartner, Inc. Four Paths Characterize BPMS Market Evolution. Michele Cantara. 20 June 2008. 000158118.

IBM ist führend mit Smart SOA wenn es darum geht Mehrwert für den Kunden zu liefern.
IBM besitzt mehr als 4,600 Kundenengagements und mehr als 2500 erfolgreiche Partner

Agenda



- 1 Geschäftsprozessmanagement
- 2 IBM Tools
 - Übersicht und Geschäftsprozesslebenszyklus
 - Die Tools
 - Einsatzgebiete und Preise
- 3 Weitere IBM Werkzeuge
- 4 Aktuelle Sales Plays für BPM

Übersicht und Geschäftsprozesslebenszyklus

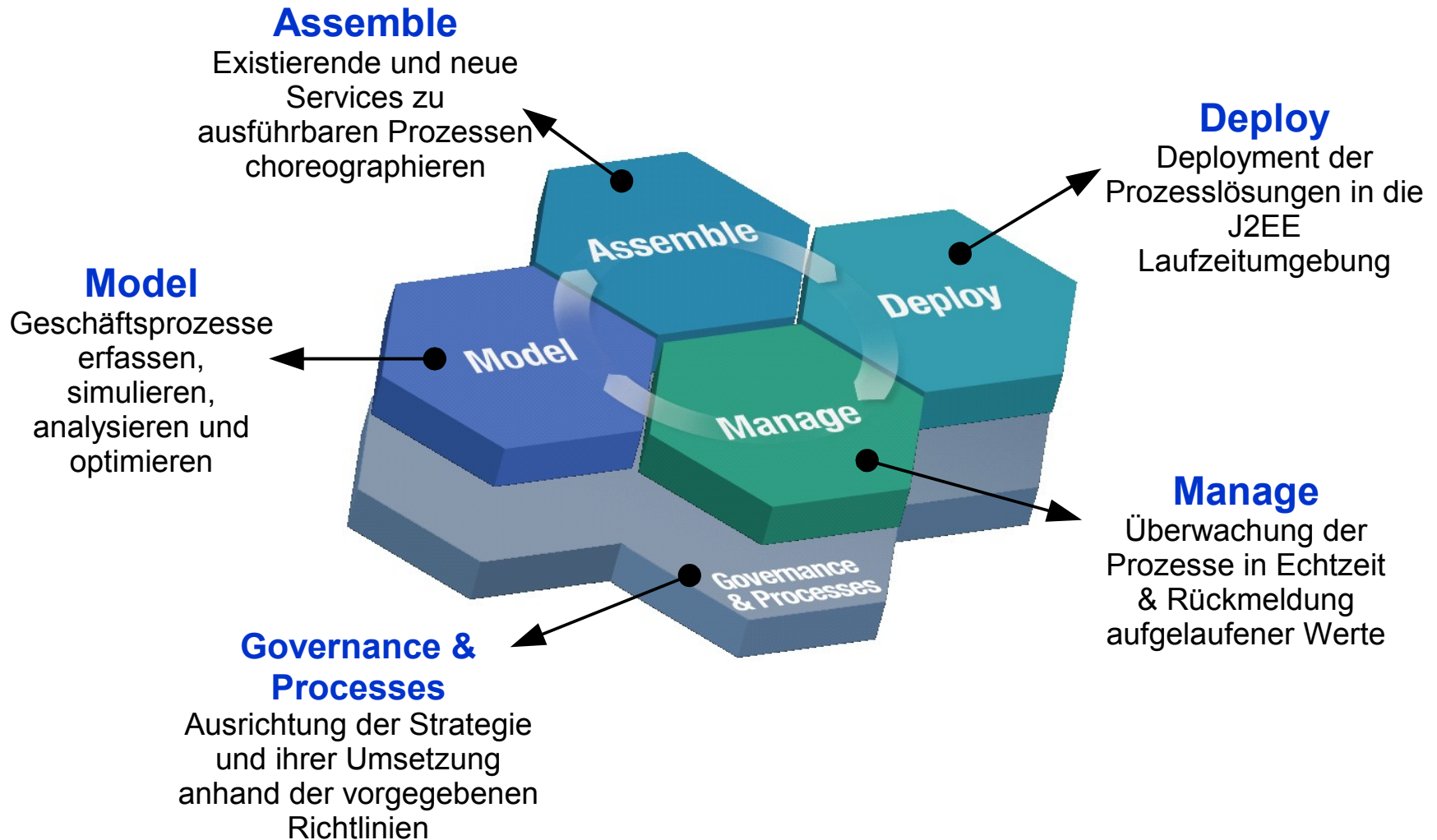

Die Tools

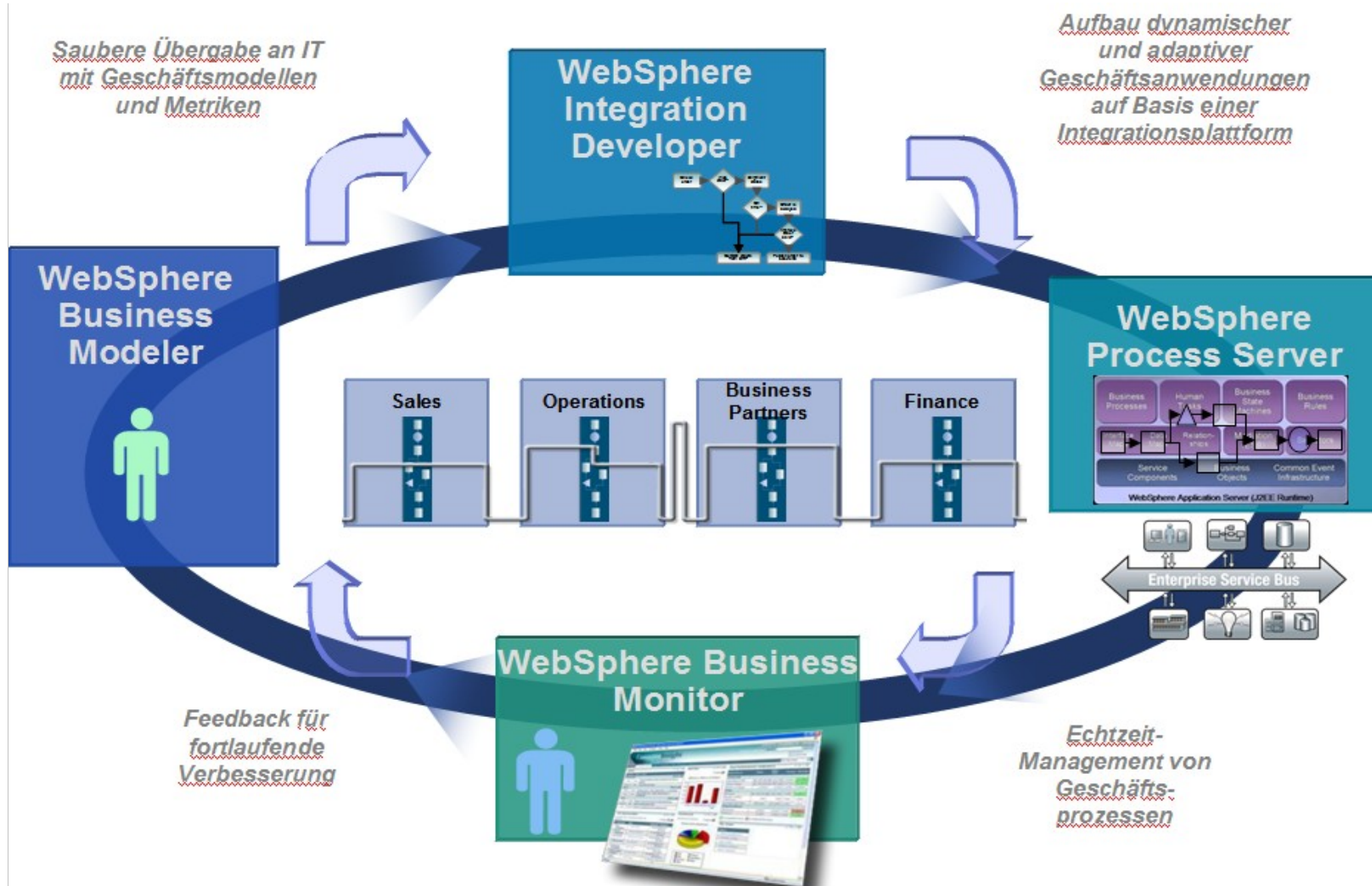



WebSphere Business Modeler

- Prozessanalyse und Prozessoptimierung
 - Mehr als “malen” => Modellieren, Simulation, Analyse, Reports
 - farbiges Hinterlegen von Rollen, Klassifikationen und Organisationseinheiten
 - Swimlanelayout
- Modellierung ‘for Execution’
 - Übergabe des Projektes an WID
 - Support für XPD (Filenet)
 - Messzahlen definieren für Monitor
- Zusammenarbeit
 - Zusammenarbeit mit Fachverantwortlichen über den Publishing-Server
 - Import von Visio-Modellen
 - Erweitertes Reporting

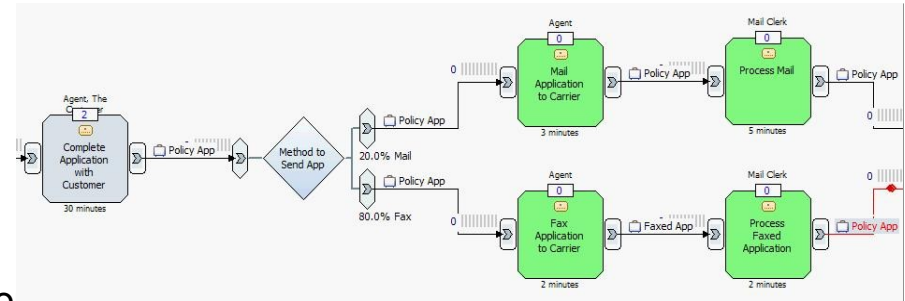

WebSphere Integration Developer

- Integrierte Entwicklungsumgebung um Anwendungen zu erstellen
- Entwicklertool für WebSphere Process Server, WebSphere ESB, WebSphere Business Monitor und für die WebSphere Adapter
- Nutzt als Basis den IBM Rational Application Developer und Eclipse

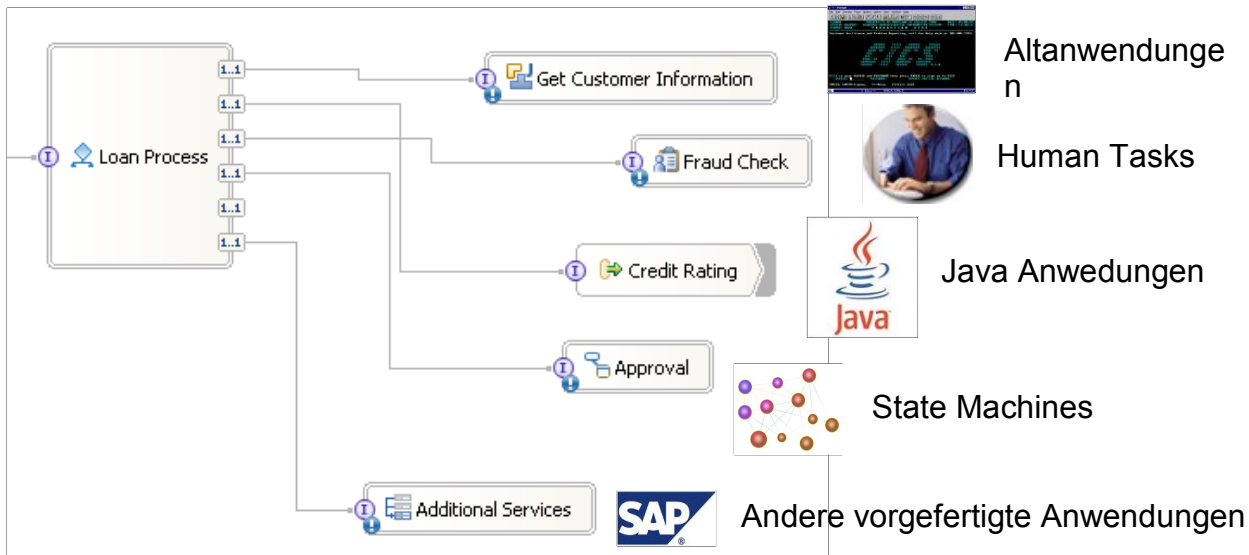

WebSphere Process Server

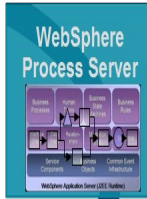

- Zuverlässige und flexible Ausführung von Prozessen
- Orchestrierung verschiedenster Ressourcen – Menschen, Prozesse und Informationen in Form von Diensten.
- Robuste Automatisierung von Prozessen, Human Workflow Funktionen, Geschäftsregeln und viele Aspekte der Integration: system-to-system / B2B auf Basis von SOA Technologien
- Erbt alle wesentlichen Eigenschaften des Application Servers – Security, Zuverlässigkeit, Ausfallsicherheit (Clustering, Fail-Over)
- Baut auf dem WebSphere ESB auf und nutzt diesen für die Kommunikation
- Prozesse zur Laufzeit beeinflussen
 - Plug-and-play neuer Prozesse ohne Neustart
 - Business Rules zur Laufzeit ändern
 - Erweitern von menschlichen Aktivitäten um ad hoc Aufgaben (spontane Tasks)

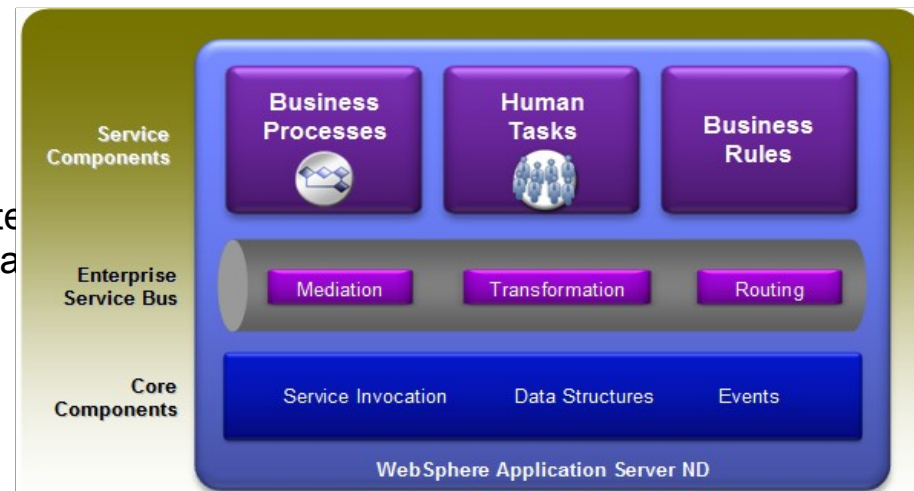

Einsatzgebiete für Geschäftsprozessmanagement

- Call Center
- Service Management
- Produktentwicklung
- HR-Self Service
- Einkauf
- BPO
- Schadensmanagement
- Logistik
- Projektmanagement
- Vertriebsmanagement
-



Preise

Preisänderungen vorbehalten, zzgl. Steuern

Agenda



- 1 Geschäftsprozessmanagement
- 2 IBM Tools
- 3 Weitere IBM Werkzeuge
 - WebSphere Business Events
 - iLog Produktportfolio
- 4 Aktuelle Sales Plays für BPM

WebSphere Business Events

- System zur Verarbeitung von Geschäftsereignissen
- Ermöglicht professionellen Anwendern die Definition und Verwaltung von Geschäftsereignissen, die die rechtzeitige Einleitung proaktiver Aktionen erleichtern
- Bietet Möglichkeiten zur Erkennung, Entscheidung und dynamischen Reaktion auf einfache und komplexe Beziehungen zwischen Personen, Ereignissen und Informationen.
- Verbessert den Informationsstand der Geschäftsbereiche bezüglich ereignisgesteuerter Geschäftsbedingungen.
- Informiert Nutzer automatisch, wenn sich bestimmter Trend abzeichnet

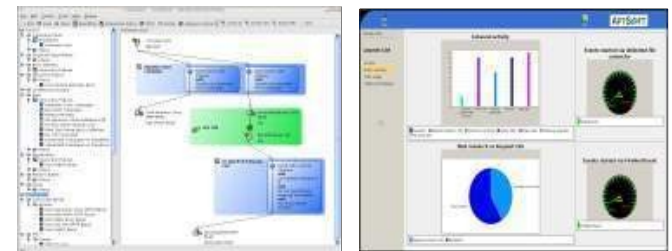

ilog Produktportfolio

- **Business Rules Management System**

- Trennung der Geschäftsregeln von der Applikation
- Zentrale und transparente Verwaltung von Geschäftsregeln über deren gesamten Lebenszyklus
- IBM WebSphere Ilog JRules

- **Supply Chain Management**

- Verschiedene Anwendungen um Lieferketten- und Produktionsprobleme zu lösen

- **Optimierungswerkzeuge**

- Unterstützen das Treffen von komplexen Entscheidungen und Kompromissen bei begrenzten Ressourcen
- IBM Ilog ODM Enterprise (Optimization Decision Manager)

- **Visualisierungswerkzeuge**

- Gut interpretierbare Aufbereitung komplexer und zahlreicher Daten
- Möglichkeit benutzerfreundliche graphische Benutzeroberflächen für anspruchsvolle interaktive Anwendungen zu entwickeln

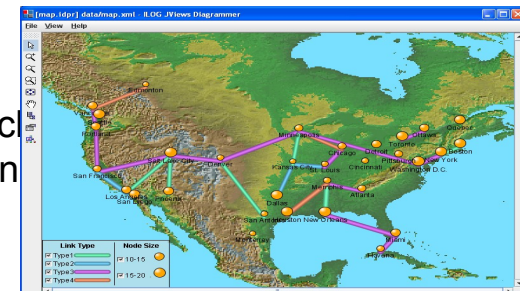
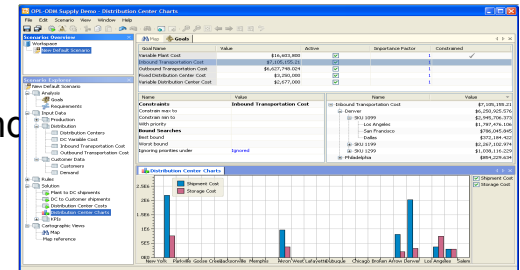

Agenda

- 1 Geschäftsprozessmanagement
- 2 IBM Tools
- 3 Weitere IBM Werkzeuge
- 4 Aktuelle Sales Plays für BPM



Aktuelle Sales Plays für BPM



Business
Process

- WebSphere Business Events Special Offer for SOA Connectivity and ILOG Customers
 - Pricing Incentive: Companies with Connectivity technologies such as MQ or Message Broker or companies with ILOG Business Rules Mgmt System (jRules) and purchasing WBE for the FIRST time
 - Maximum of 400 PVU's
 - 60% off entitled licensing for WBE
- Leverage Process Automation with Departmental BPMPlay at Lower Entry Cost for WPS, Monitor, WID & Business Modeler
 - Pricing Incentive: Pre-approved special bid for Departmental BPM needs, up to 100 PVU's Server products and 2 User Licenses for Tools
 - 70% discount off entitled price for WebSphere Process Server, WebSphere Business Monitor, WebSphere Business Modeler Advanced, and WID.
 - Some restrictions apply on the number of processes and monitoring capabilities





IBM Software Partner Academy Program

Noch Fragen?

Kontaktieren Sie Sarah Lemme

WebSphere Channel Brand Sales Specialist
Tel: 0160 – 97257171
Email: Sarah_Lemme@de.ibm.com