

メニューについて

メニューは、用紙の選択や吸入・排出を行う通常メニューとプリンターに用意されている多くの機能を設定する拡張メニュー及び初期設定メニューがあります。

通常メニューの概要

通常メニューは、各種用紙の吸入と排出を行うメニューです。

LCDによる機能表示の下の四つのスイッチを押すことで、操作パネルから用紙の選択と吸入・排出をします。

詳細は「連続用紙の吸入と退避」、「単票用紙の吸入と排出」及び「ASF（オプション）を使った吸入と排出」をお読みください。

●プリンターが通常メニューであるかどうかの確認方法

インサツカ のとき、操作パネルの表示部が次の場合は通常メニューです。

- ・プリンターに連続用紙が入っているとき



- ・プリンターに単票用紙が入っているとき

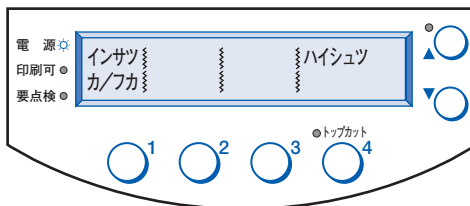

- ・プリンターに用紙が入っていないとき
 - ・用紙固定メニューが設定されています。
 - ・用紙固定メニューが設定されていません。

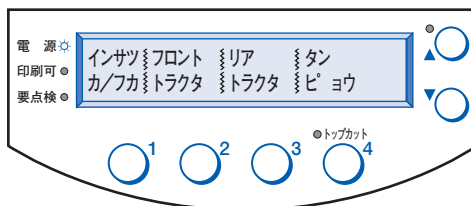
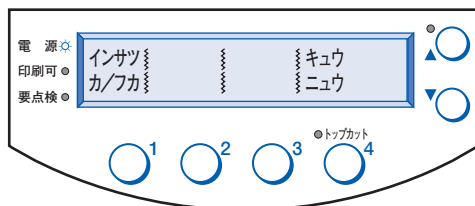

定形業務などで限られた1種類の用紙だけを使用する場合は、用紙固定を設定しておくとう紙選択が不要になります（操作パネルからの用紙選択ができなくなります）。用紙固定の設定方法と解除方法は「用紙固定メニュー」（CD版）をお読みください。

拡張メニューの概要

拡張メニューでは、操作パネルのスイッチを押すことで、次のように設定を切り換えます。

印字開始位置 補正メニュー	1回押すと <u>8.46mm</u> (連続用紙) <u>6.42mm</u> (単票用紙) 0.14mm (1/180インチ)	用紙先端から印字を開始する位置までの距離を補正します。
切り取り位置 補正メニュー	1回押すと 1/360インチ 押したまま 1/360インチ × n回 n: 2~∞	連続用紙をミシン目で切り取るとき、切り取り位置を微調整します。
TOF初期化メニュー	ハイ イイエ	印字開始位置補正値を初期化します。
取消しスイッチ		システムに印刷取消しの要求を出します。
ユーザ変更メニュー	<u>USER 01</u> USER 02 USER 03 : : USER 17 USER 18 USER 19 USER 20	業務ごとやユーザごとに設定したユーザを切り換えます。
印刷モード 切換えメニュー	<u>ツウジョウ</u> コウソク COPY+	通常速 (高品位) 印刷と高速 (2倍速) 印刷を切り換えます。また、COPY+を選ぶことによってコピー強化ができます。
印刷濃度調整 メニュー	ジドウコク3 ジドウコク2 ジドウコク1 <u>ジドウフツウ</u> ジドウウスク1 ジドウウスク2 ジドウウスク3 コテイn (n: 0~6)	用紙の厚さによって印字の濃淡が調整できます。
トレース・モード・ メニュー	<u>ムコウ</u> ユウコウ	システムからプリンターに送られるデータを16進コードで印字します。
エミュレーション・ メニュー	ESC/P 5577 <u>ジドウ</u>	エミュレーションを選びます。

※ ____ (下線) は工場出荷時の既定値です。

● 拡張メニューへの入り方

インサツカでスイッチ○¹を押してインサツフカにします。

- プリンターに用紙が入っているとき、(a) 又は (b) の状態でスイッチ○⁴を1秒以上押し続けます。

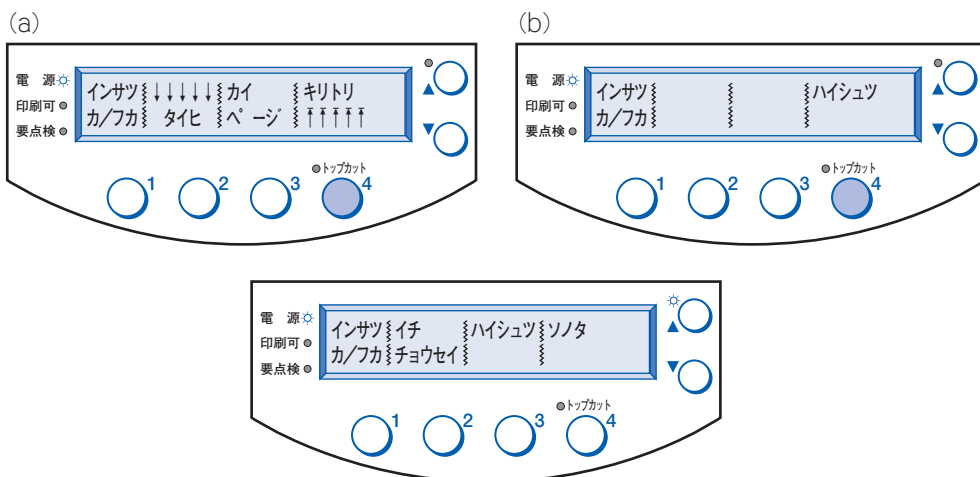

- プリンターに用紙が入っていないとき、(c) 又は (d), (e) の状態でスイッチ○⁴を1秒以上押し続けます。

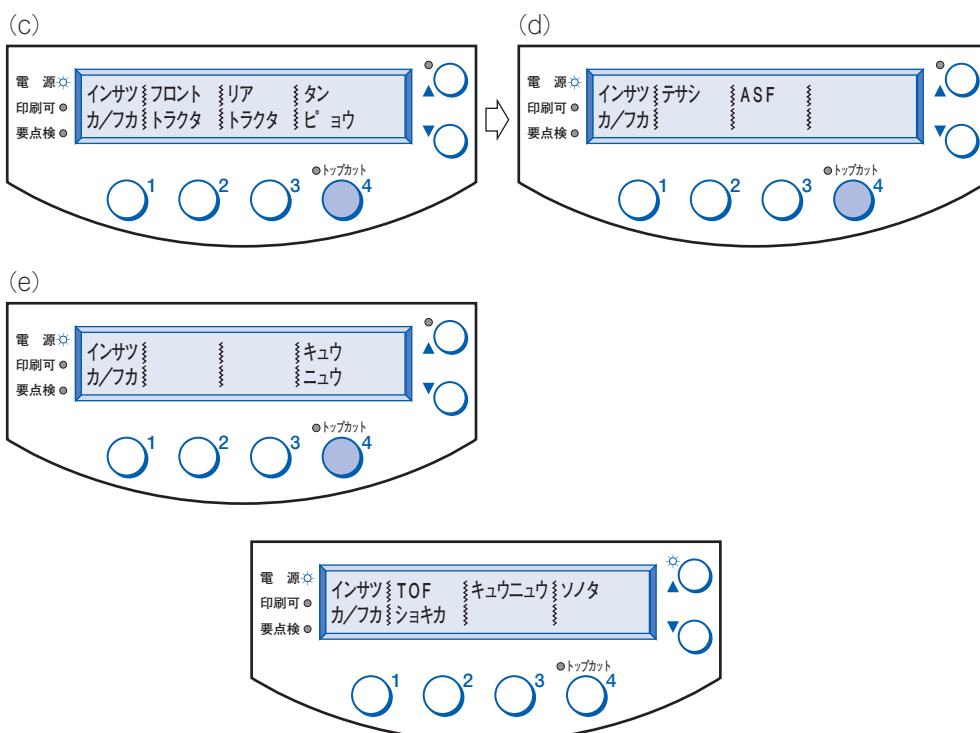

初期設定メニューの概要

CD-ROM に収められている初期設定メニューとその工場出荷時既定値は、次のようになっています。

項目	内容	工場出荷値
用紙長さ設定	連続用紙のミシン目までの用紙長さ	11ｲﾝﾁ
改行幅	改行したときの用紙送り量	6LPI
印字速度	印字速度	ｼﾞｯｼﾞ
文字ピッチ	文字間距離	10CPI
左マージン設定	単票の左端から印字領域までの距離	6.35mm
下マージン	単票の下端から印字領域までの距離	5.22mm
用紙固定	固定するペーパーパス	ｶﾞｼﾞょ
紙ホチキス	紙ホチキス	ｼﾞｯｼﾞ
片方向印字	片方向印字の実行条件	ｶﾞｼﾞ
印字幅	印字領域幅	13.2ｲﾝﾁ
イメージ・データ折返し	1行からあふれたイメージ・データの扱い	ｶﾞｼﾞ
ASF印字方向	ASF使用時の印字方向	ｼﾞｯｼﾞ
ASF排出方向	ASF使用時の排出方向	ｼﾞｯｼﾞ
ASFハガキ吸入	ASF使用時の固め用紙の吸入処理	ｶﾞｼﾞ
自動改行	復帰受信時の改行付加	ｶﾞ
用紙端検出	単票の用紙幅を検知し左マージンから印字	ｼﾞｯｼﾞ
上マージン・センサー検出	TOFセンサーを用いて用紙管理を行うか	ｶﾞ
EOF印字方式	ペーパーエンド検知後、1ラインごとにエラーとするか	ｶﾞｼﾞ
縮小	使用しない、使用する	ｼﾞｯｼﾞ
文字コード表	文字コードを選択（カナとグラフィック）	ｶﾞ
国際文字選択	国際文字選択	ｶﾞ
高速文字品位	高品位、通常	ｶﾞ
日本語文字セット	新、旧	ｼ
90年改訂	適用あり、なし	ｼﾞ
簡易平成書体	解除、設定	ｶﾞ
レベルE機能	解除、設定	ｼ
デフォルトANK	明朝12コマンド有効無効、OCRBコマンド有効無効、数字のみOCRB	ｼ
コード・ページ	932、942	932
用紙厚モード	用紙厚の決定方法 自動、固定	ｼ
用紙厚検出位置選択	用紙厚検出位置を設定	TOF
キャラクタ・モード	キャラクタ・モードを使用するか	ｶﾞ
スムージング	拡大文字にスムージングを使用するか	ｶﾞ
用紙切換え	用紙切換えコマンド無効、切換え後オンライン、切換え後オフライン、切取り切換えオンライン	ｼ
拡張コマンド (/n/)	特殊コマンド	ｼ
ミシン目切取り	切取り位置に送るタイミング 「手動」「自動」「FF自動」「ページ自動」	ｼ
ミシン目切取りコマンド	切取りコマンド後、印刷可のままか、印刷不可にするか	ｼ
ミシン目切取り戻り	切取り位置からの用紙戻り位置 元位置とTOF位置	ｼ
ミシン目スキップ	ミシン目スキップを使用するか	ｼ
初期化コマンド	初期化コマンド有効無効	ｼ
TOF改ページ	TOFでの改ページの有効無効	ｼ
ブザー	ブザーを鳴らすか	ｶ
マイナス・マージン	上マージンにマイナス設定を有効にするか	ｶ
自動オンライン	単票吸入後、自動でオンラインにするか	ｼ
エミュレーション	エミュレーション設定	ｼ
メニュー・モード	通常メニューか、拡張メニューか	ｼ
バッファ・サイズ	1/4からのデータ・バッファのサイズ	128KB
初期化方式	初期化信号を受信したときの実行タイミング	ｼ
フロント・テーブル	フロント・テーブル・オープン時のメッセージ出力有効、無効	ｼ
送り補正設定	1インチ当たりの改行補正量 1/360単位 TR1、TR2、テサシ、ASF	-1
I/F選択	I/Fの設定 セントロポート、ネットワーク・ボックス、自動切換え	ｼ
セントロ・モード	セントロ・モードを指定する ECP、互換、コンバート	IEEE1284 (ECP)
パワーセーブ・モード	パワーセーブ機能を行うか	ｼ